



Т. С. Зыкова М. А. Зыкова

Дидактический материал

по предметно-практическому
обучению

3 класс

Учебное пособие
для общеобразовательных организаций,
реализующих адаптированные основные
общеобразовательные программы



Москва
«Просвещение»
2017

УДК 376.167.1:811.161.1
ББК 74.5
З-96

0+

Учебное пособие предназначено для глухих обучающихся и способствует реализации требований адаптированной основной общеобразовательной программы в предметной области «Филология (Язык и речевая практика)» в соответствии с ФГОС НОО обучающихся с ограниченными возможностями здоровья.

Содержание дидактического материала предполагает формирование трудовых умений школьников в условиях практической деятельности с разными материалами, развитие разговорной и связной речи (в письменной и устной формах), развитие мышления, формирование навыков сотрудничества со сверстниками. Дидактический материал включает необходимые обучающимся образцы изделий, выкройки, а также задания, организующие практическую деятельность детей, и вспомогательный речевой материал.

ISBN 978-5-09-047306-4

© Издательство «Просвещение», 2017
© Художественное оформление.
Издательство «Просвещение», 2017
Все права защищены

Первая четверть

Панорама «СПОРТИВНАЯ ПЛОЩАДКА»

Рассмотри внимательно картинки на с. 3 и 5. Скажи, какие объекты будут находиться на спортивной площадке.

Подумай, как будут прикреплены детали к основанию и задней стенке панорамы.

Если трудно, открой ещё раз учебник «Русский язык. Развитие речи» (часть 1) на с. 23.

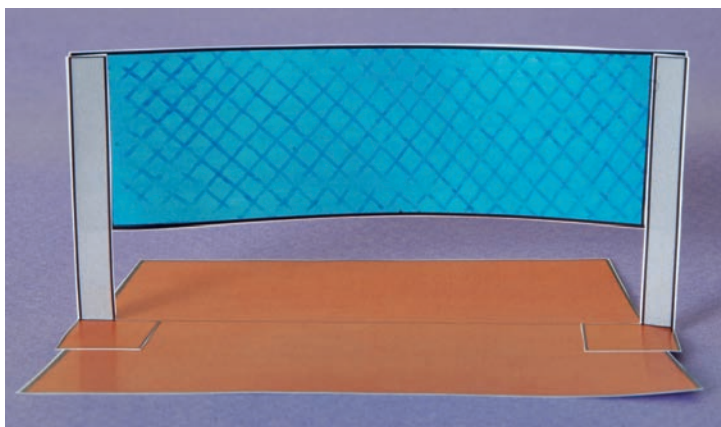
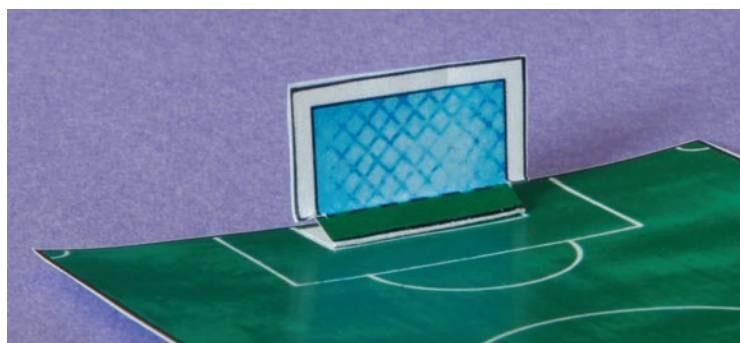



Прочитай поручения и составь краткий план.

1. Вырежи прямоугольник из картона длиной ... см, шириной ... см.
2. Сложи его пополам.
3. Вырежи фон для основания и задней стенки.
4. Приклей фон на основание и заднюю стенку.
5. Вырежи фигурки для основания и задней стенки.
6. Расположи фигурки на основании и задней стенке.
7. Приклей их.

Краткий план

1. Сделать заднюю стенку и
2. Изготовить ... для панорамы.
3. Расположить ... на основании и на

Сделай панораму.

Напиши ответы.

Тебе понравилось делать панораму? Почему?
Какие фигурки ты вырезал(а) для задней стенки панорамы?

Напиши подробно, как ты выполнял(а) шестое поручение.

Не забудь использовать слова: **слева, справа, между, около, сзади, спереди, на первом плане, на заднем плане.**

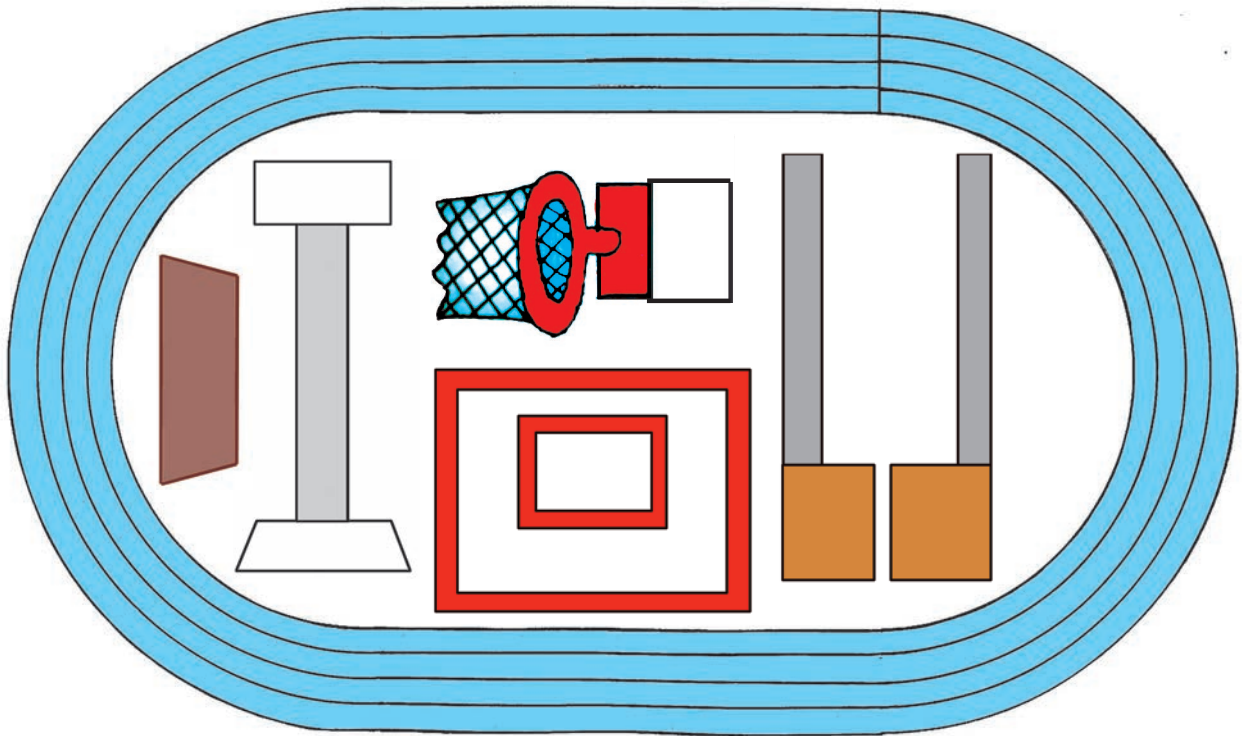
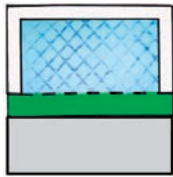
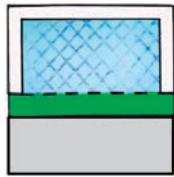
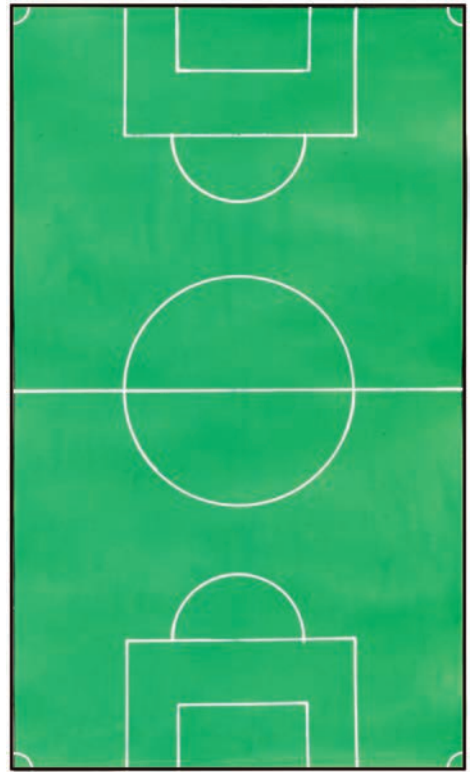
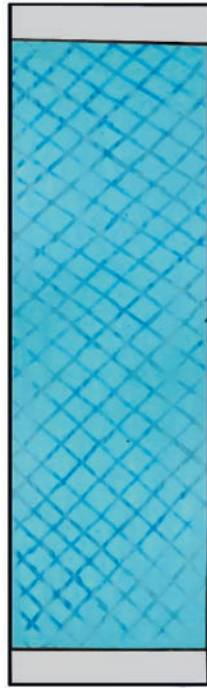
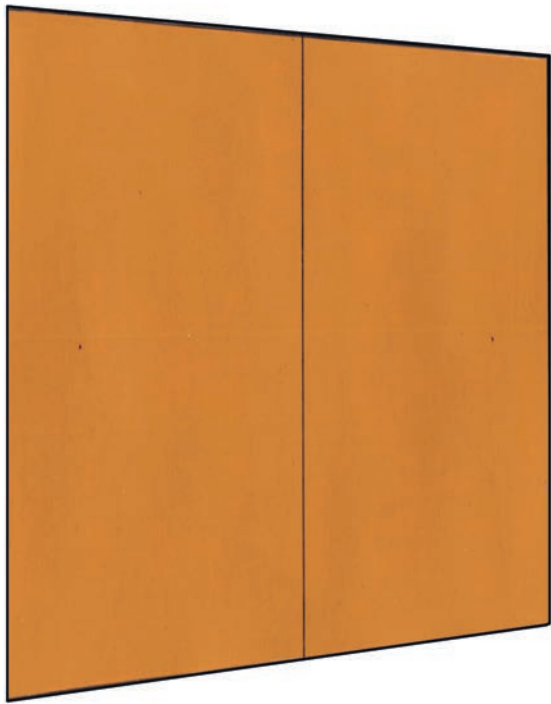





Фон для основания панорамы.



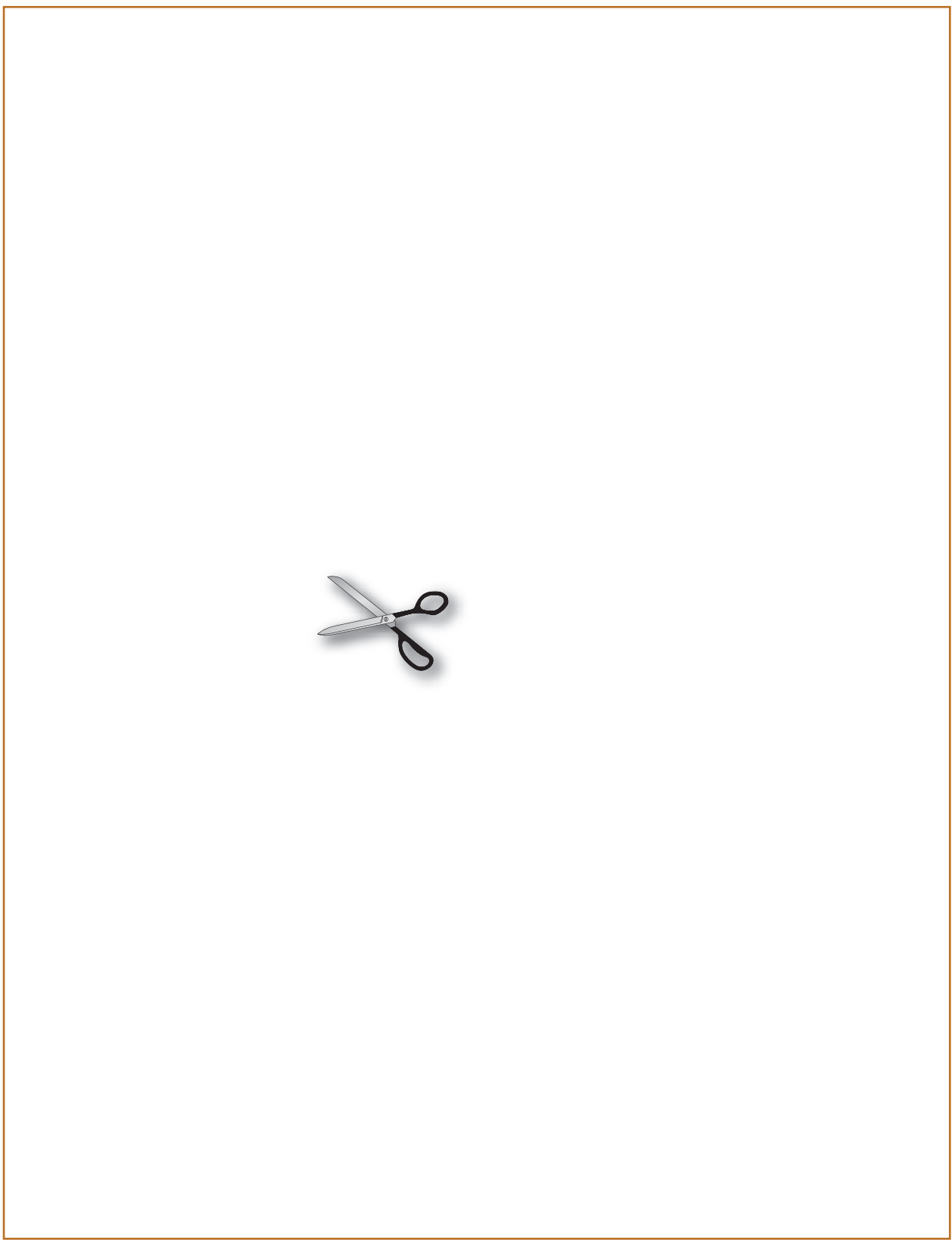

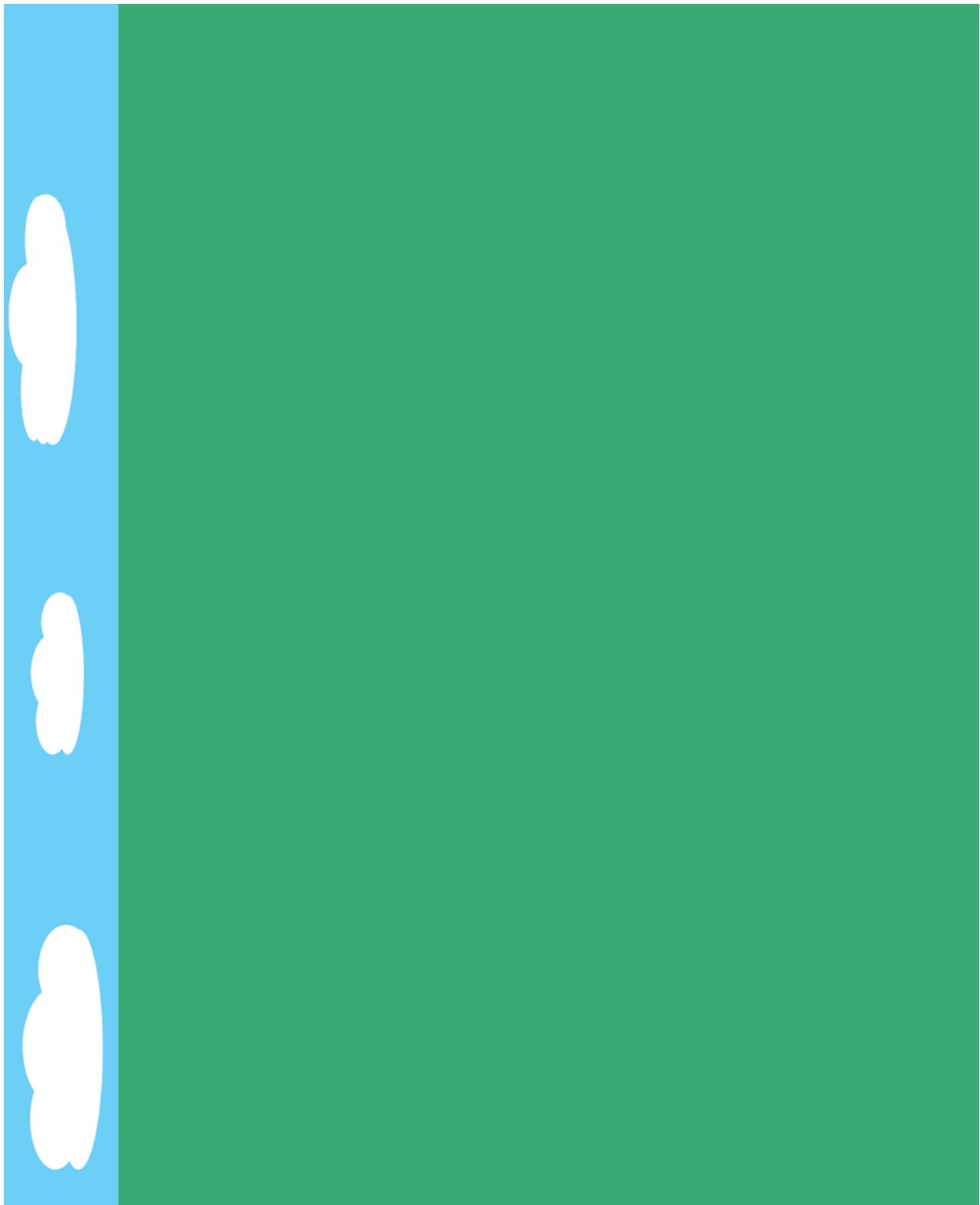

Фон для задней стенки панорамы.





Альбом «САД И ОГОРОД»

Заявка

Мы будем изготавливать альбом «Сад и огород». Наша бригада будет делать первую (вторую) часть альбома, поэтому нам нужны картинки о саде (об огороде). Ещё нам нужны ножницы, клей, кисточка, линейка, простой карандаш, ручка, фломастеры.





Выбери нужные картинки.
Опиши альбом.

Мы сделали Он называется Альбом состоит из обложки и На обложке написано На страницах помещены ... и Первая часть альбома рассказывает о ... , а вторая — об В альбоме рассказывается о том, что растёт в ... и на ... , о том, как люди выращивают ... и Альбом можно подарить

Нарисуй, какие фрукты и овощи ты видел(а).

Изобрази, как они растут.

Не знаешь? Спроси у учительницы.

Рисуй тут.



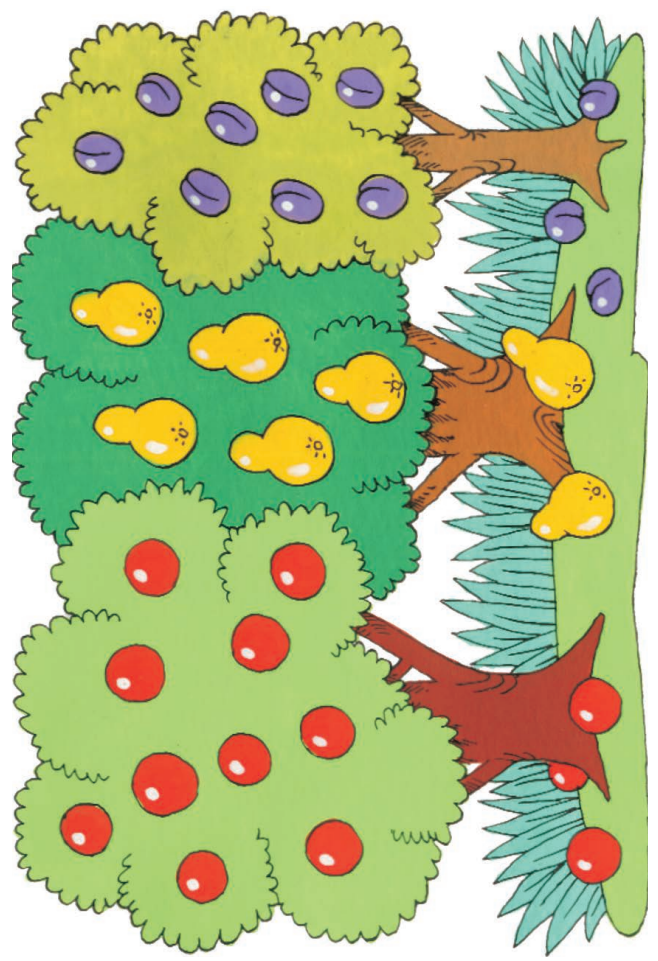



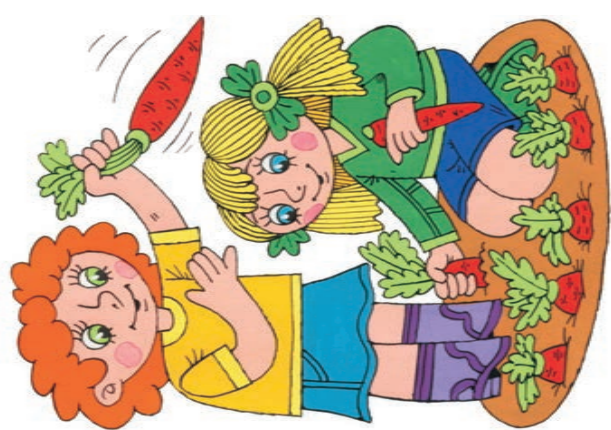
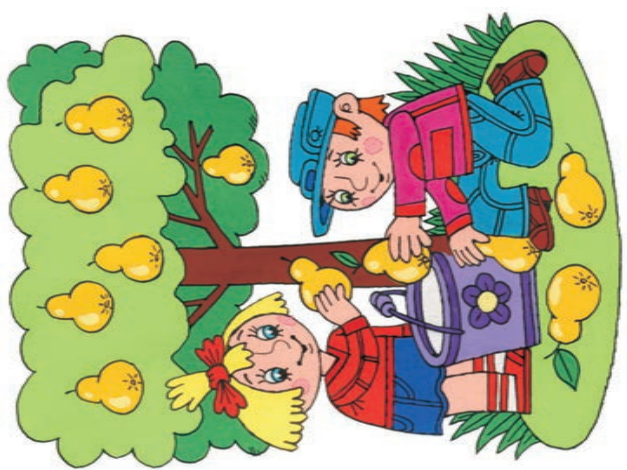
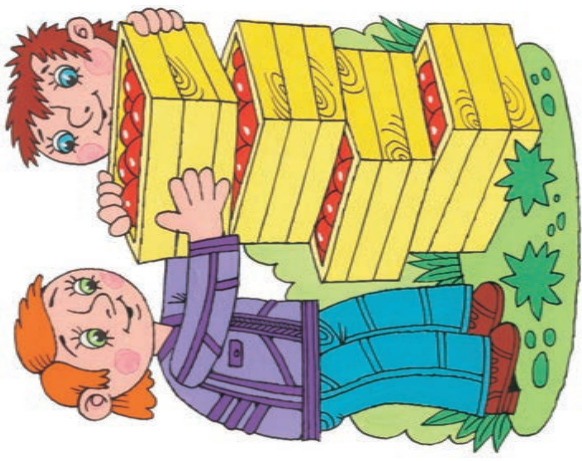

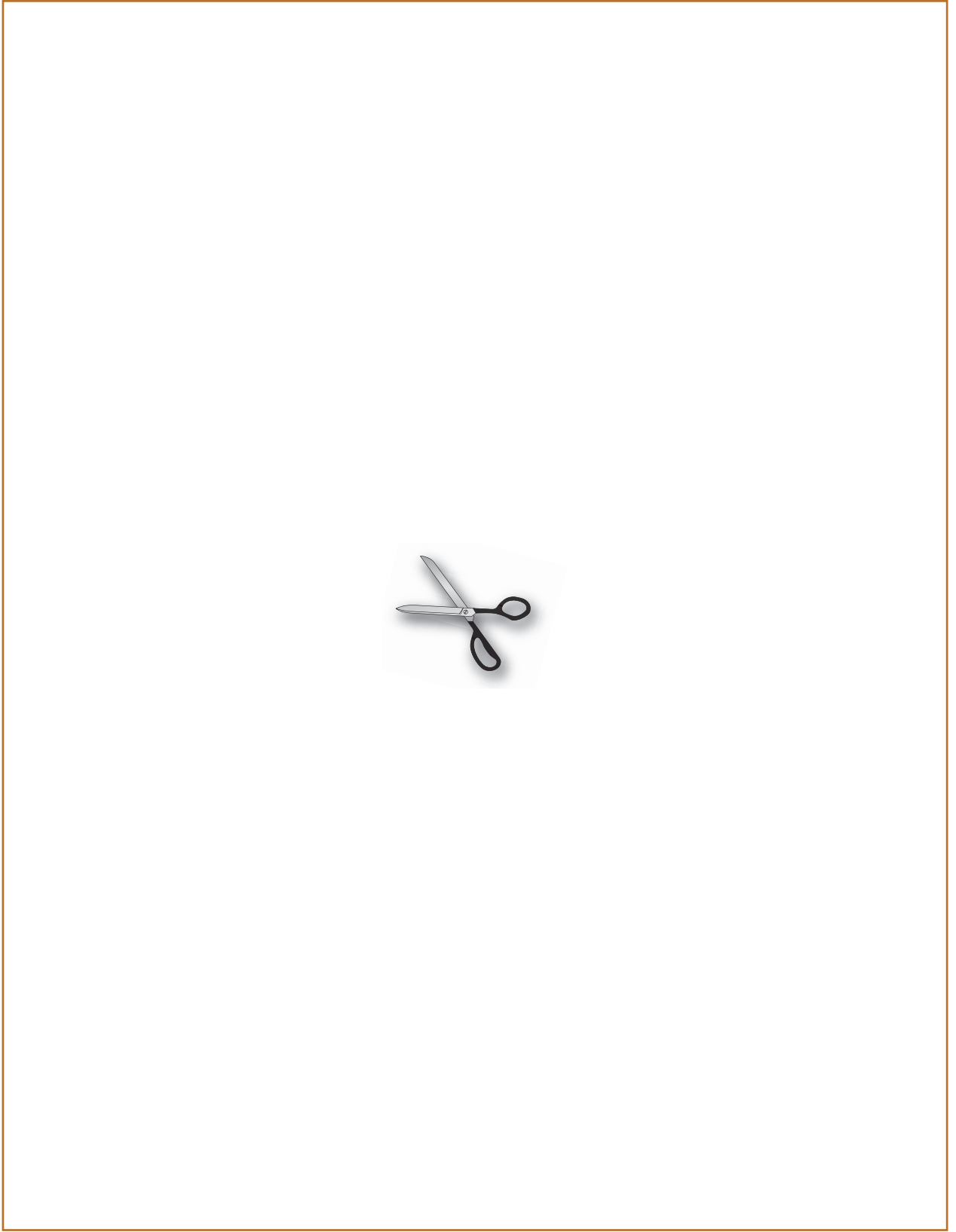



КОЛЛЕКЦИЯ ЛИСТЬЕВ, ПЛОДОВ, СЕМЯН

Проверь свой план. Исправь ошибки.

План изготовления

1. Собрать листья и плоды деревьев.
2. Высушить их.
3. Оформить листы коллекции.
 - 1) Нарисовать деревья.
 - 2) Прикрепить листья и плоды деревьев.
 - 3) Подписать названия деревьев.

Заполни таблицу.

Что ты сделал(а)?	Сколько времени ты работал(а)?
1. Я нарисова.. минут(ы)
2. Я прикрепи.. минут(ы)
3. Я подписа.. минут(ы)

Оформи лист коллекции и запиши в таблицу, сколько времени ты выполнял(а) каждое задание.

Напиши краткий отчёт о своей работе по плану.

Макет «ГОРОД»

Сделай другой макет по своему желанию. Сначала нарисуй эскиз своего макета.

Посмотри эскизы своих товарищей. Выбери с ребятами лучший эскиз. Сделайте макет по плану и эскизу.

Краткий план

1. Сделать предметы для макета.
2. Оформить основание макета.
3. Расставить предметы на макете по эскизу.

Придумай, какие предметы для макета можно сделать.

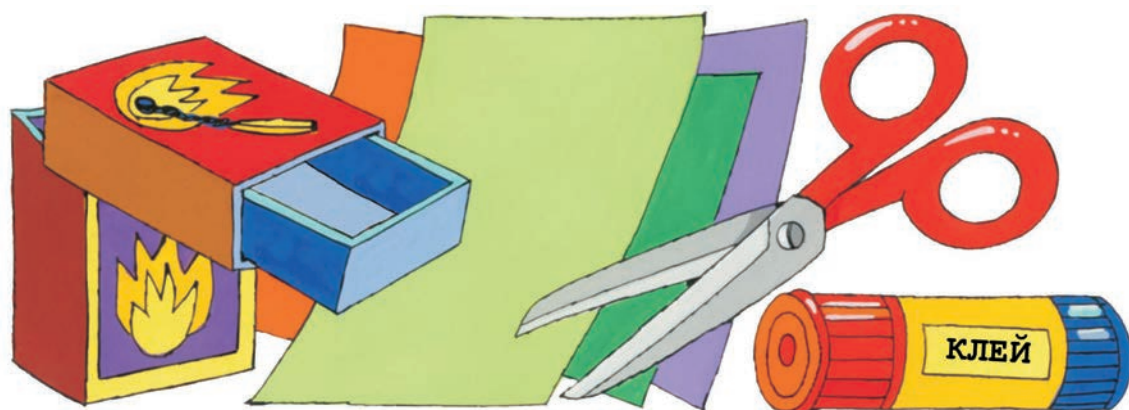

Можно обклеить пустые спичечные коробки цветной бумагой и вырезать окна. Получатся домики.

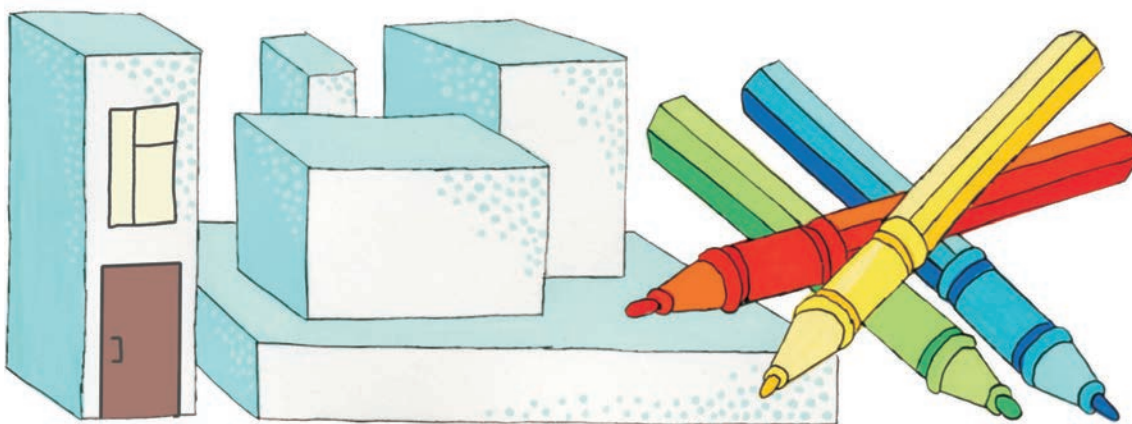

Дом можно сделать из пенопласта, а окна и двери нарисовать фломастером.



Можно подобрать камешки и раскрасить их, чтобы получились машины.

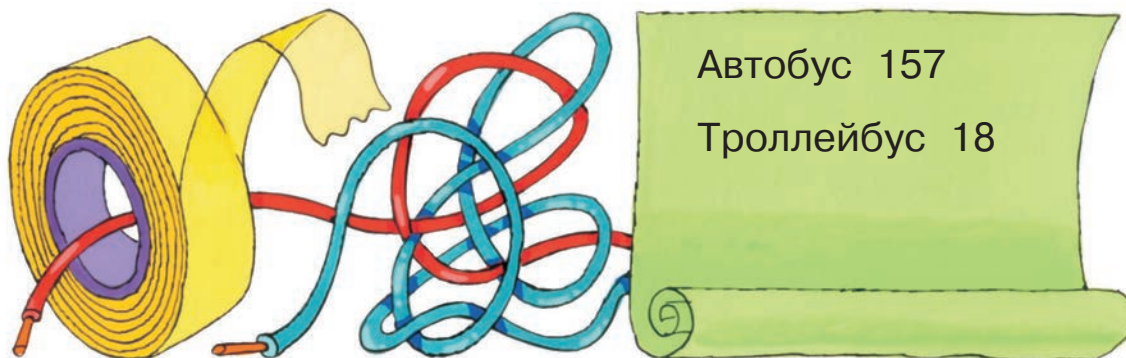

Автобус и троллейбус можно попробовать сделать из проволоки и клейкой ленты.



Чтобы сделать травку, надо нарезать много коротких ниток и наклеить их на основание макета.

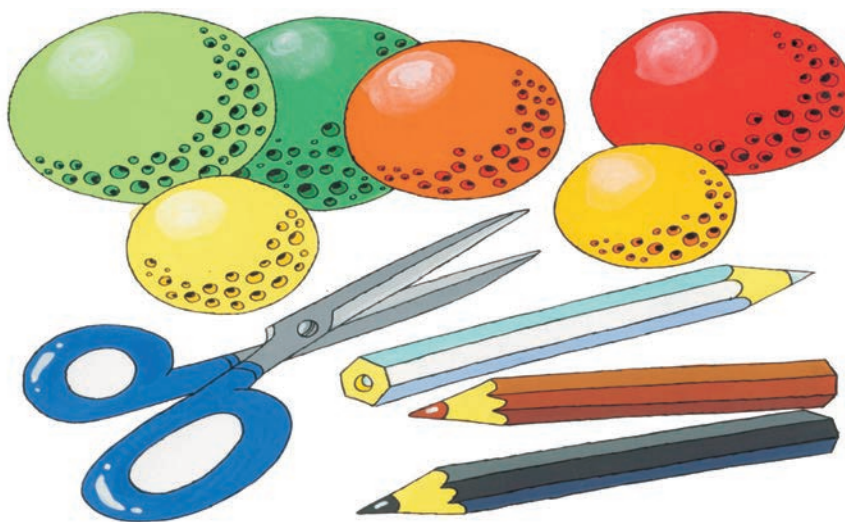

Можно вырезать крону из губки, а из карандаша сделать ствол. Получатся осенние деревья.

Сначала распределите работу между собой, потом начинайте изготавливать макет.

«Я хотел бы сделать ... ».

«Можно мне изготовить ... ?»

«Я могу сделать ... ».

«Вы согласны, чтобы я сделал ... ?»

«Что мне сделать?»



ПЛАН УЛИЦЫ

Попробуй нарисовать план улицы. План улицы должен соответствовать описанию.

Улица широкая, непрямая. Справа в конце улицы есть перекрёсток. Рядом с перекрёстком расположен подземный переход. По левой стороне улицы стоят универмаг и цирк, а по правой стороне улицы находятся гостиница, поликлиника и длинный жилой дом. Чтобы пройти из поликлиники в парк, нужно перейти на противоположную сторону улицы. Чтобы найти рынок, удобнее идти по правой стороне улицы и потом свернуть за угол.

Сравни свой план и план товарища. Чей план больше соответствует описанию?

Рисуй тут.

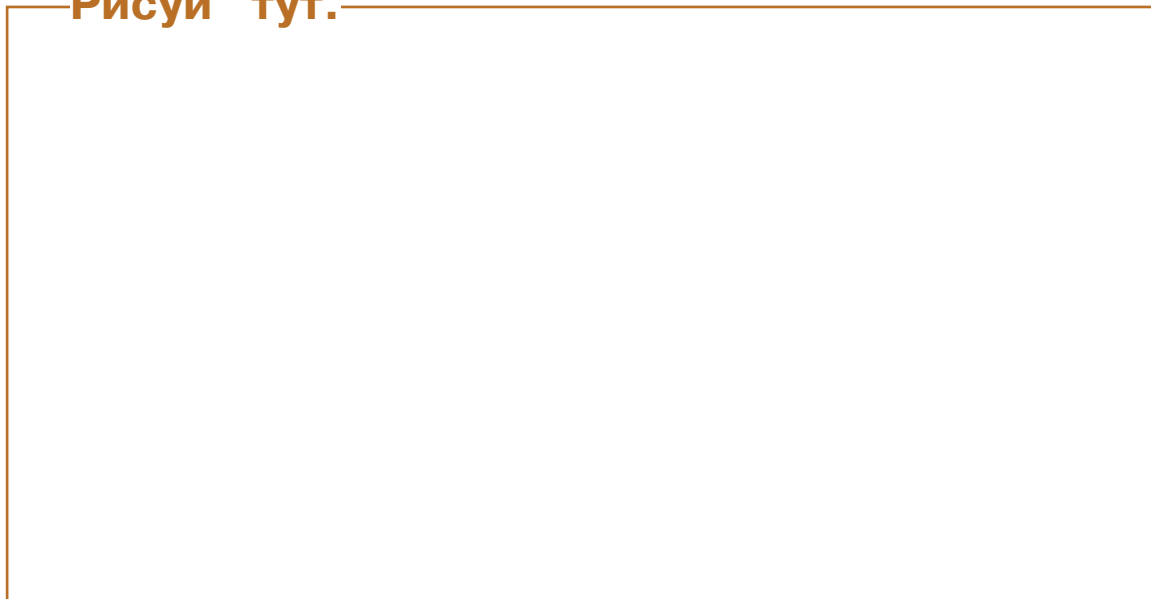



ТЕРМОМЕТР

Напиши заявку.

Я буду делать модель ... из

Мне нужны линейка и карандаш, чтобы

Мне нужно шило, чтобы

Мне нужен шнур, чтобы

Мне нужен фломастер, чтобы

После того как ты сделаешь термометр,
нарисуй картинку.

Мальчик заболел. Он измеряет температуру.

Рисуй тут.





Мальчик собирается гулять, смотрит на термометр.

Рисуй тут.



Макет «СЕЛО»

Посмотри внимательно, какие материалы тебе будут нужны.

Подумай, какие предметы можно сделать.



Если не можешь догадаться, спроси у учительницы.

Что можно сделать из проволоки и палочек (из ниток, из булавок, из кнопок, из спичечных коробков)?

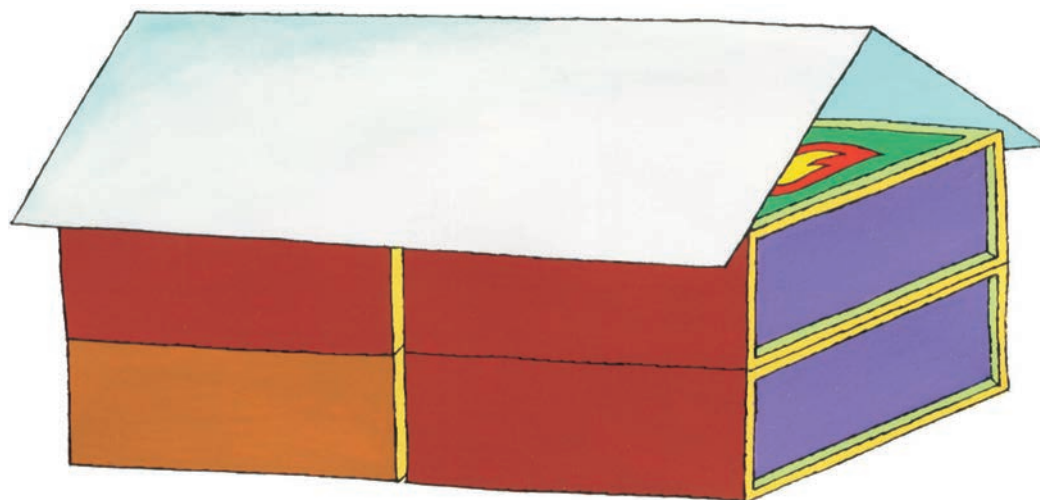

Это ферма.

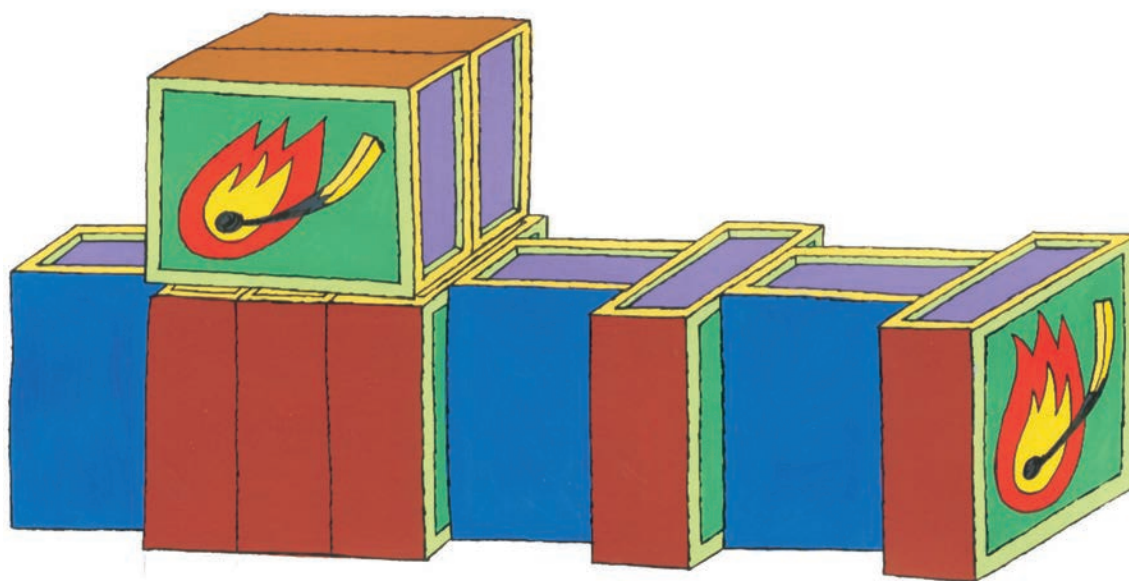

Это элеватор.

Попробуй написать заявку на свою работу за 5 минут.

Напиши краткий отчёт об изготовлении макета за 5 минут.

ЖАТКА ИЗ МЕТАЛЛИЧЕСКОГО КОНСТРУКТОРА

Собери модель сельскохозяйственной машины.

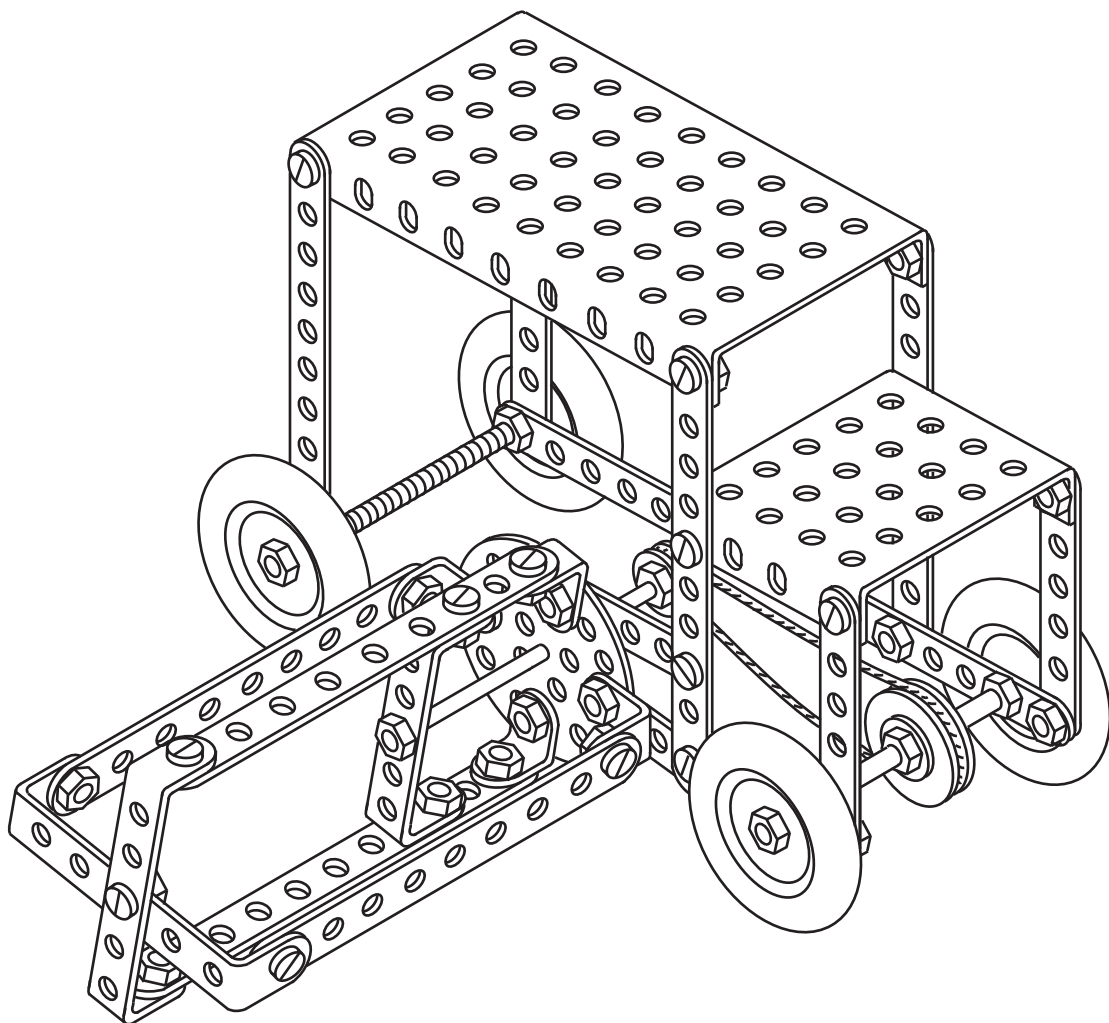

Подумай, какие части жатки подвижны (ролики, колёса, ножи, оси).

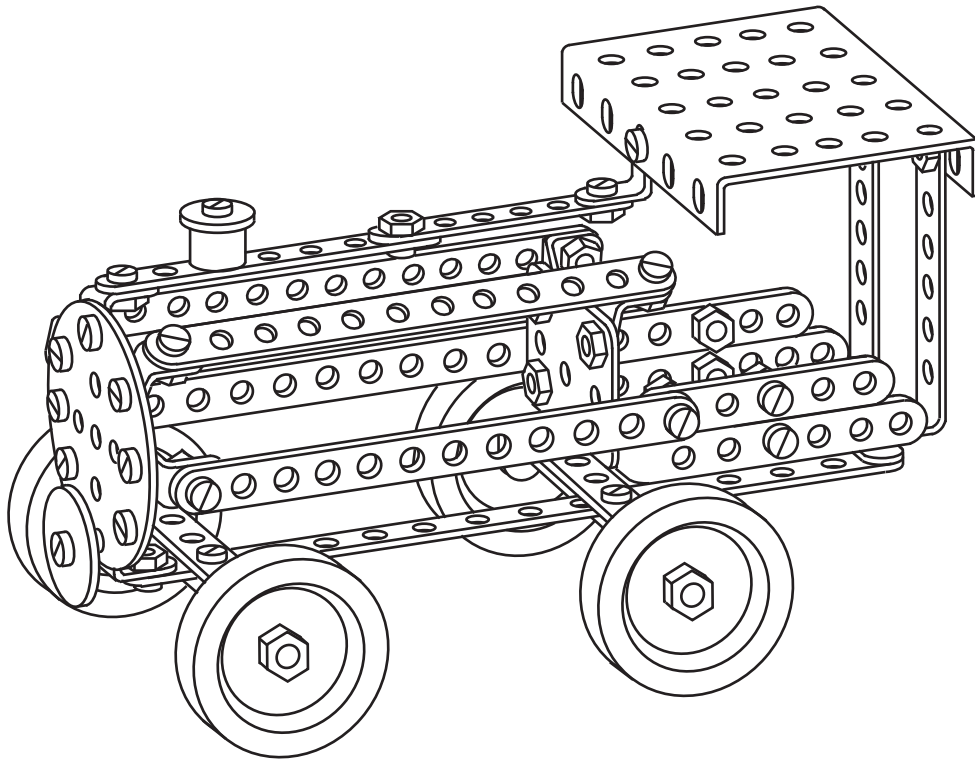

Это трактор.

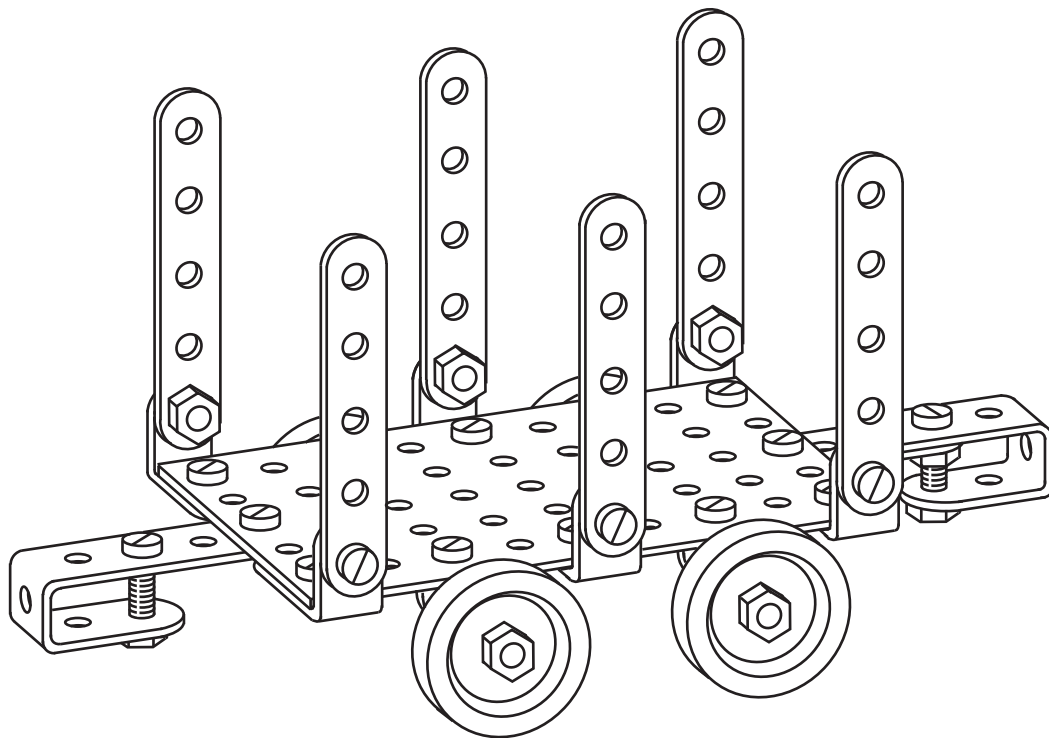

Это прицеп.

Вторая четверть

Альбом «ЛЕС И ПОЛЕ»

План изготовления

1. Оформить листы альбома о лесе (о поле).
2. Обклеить обложку цветной бумагой и написать название альбома.
3. Скрепить листы альбома.



Это лес.



Это поле.

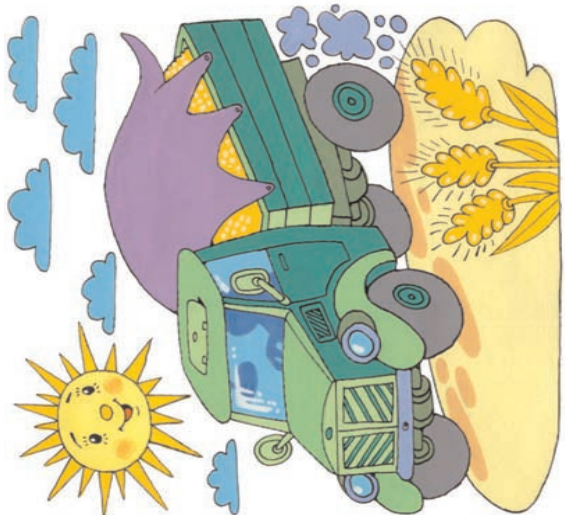
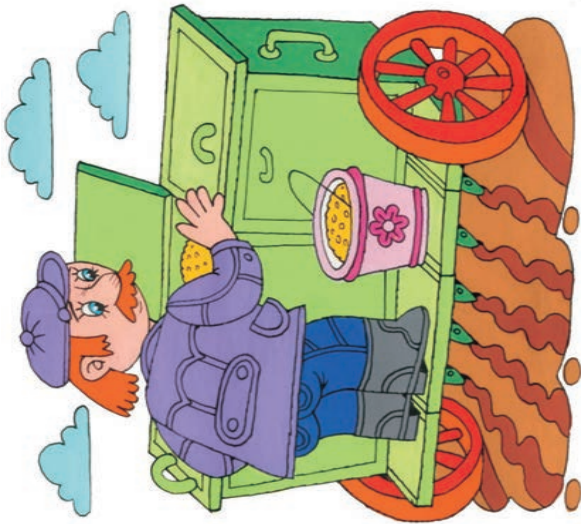

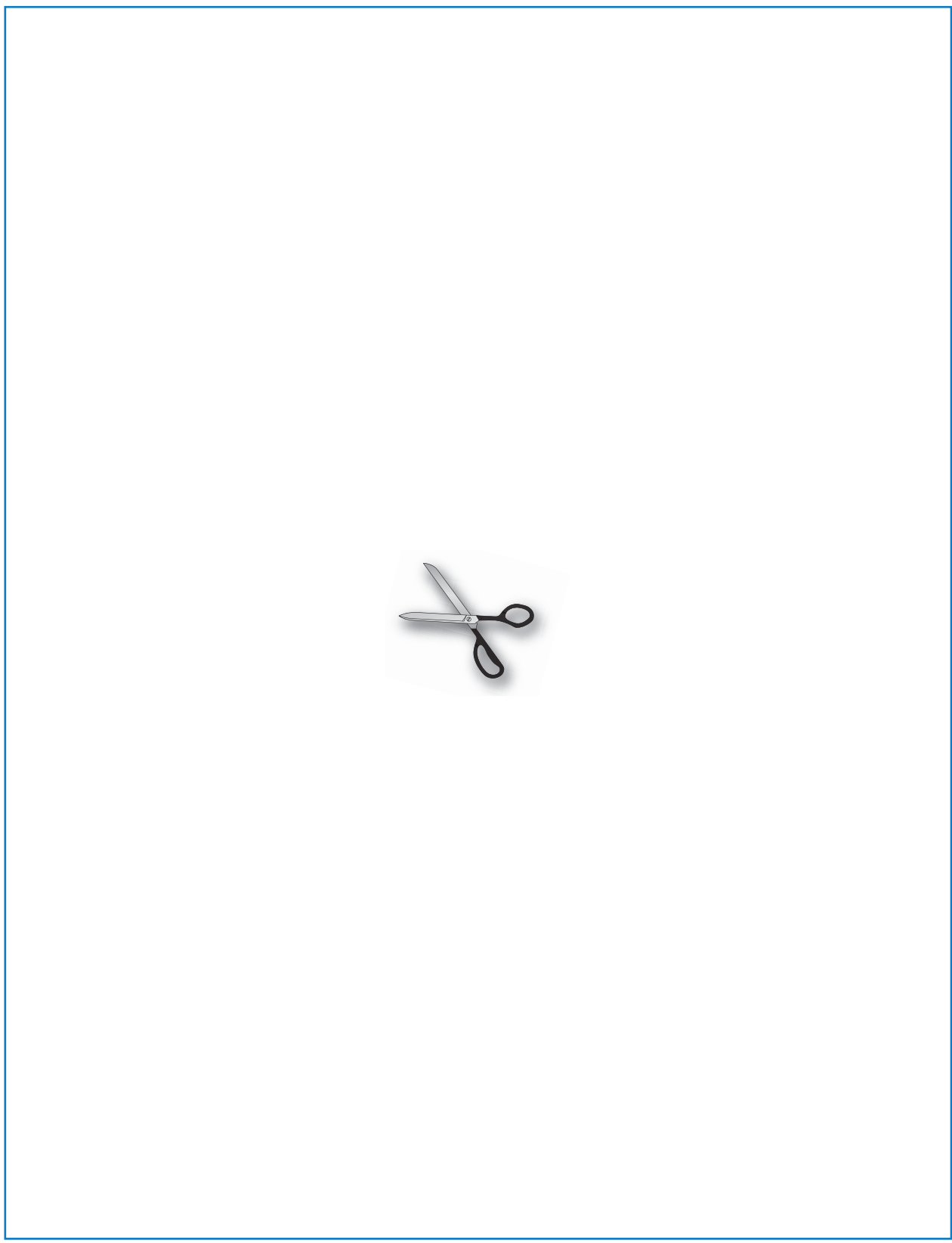





Макет «ШОССЕЙНАЯ ДОРОГА»

Сделай пост ДПС.

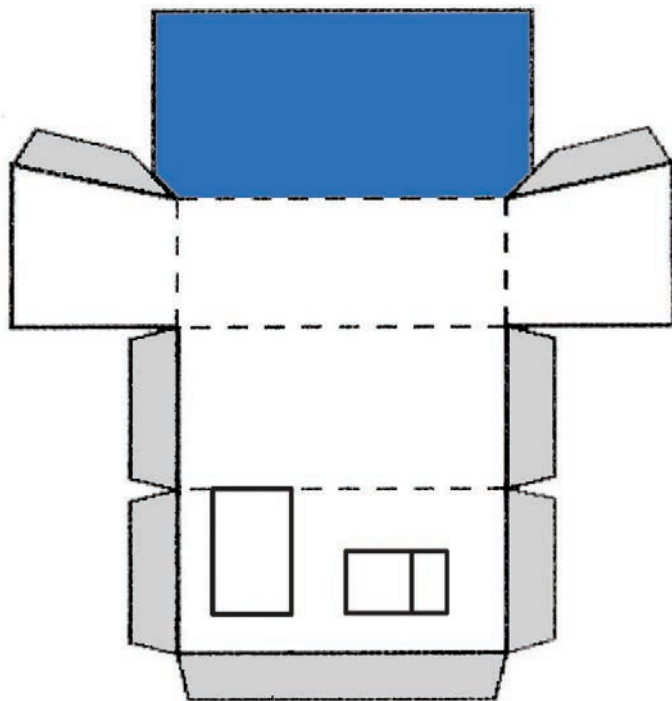
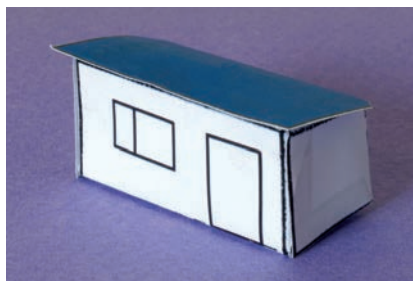

Это выкройка поста ДПС.

Сделай дорожные знаки.

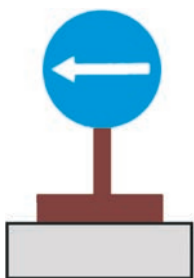

Движение налево.

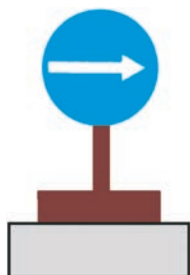

Движение направо.

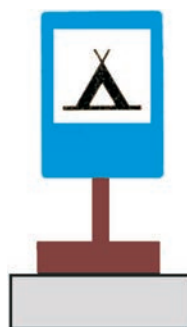

Кемпинг.



Стоп.

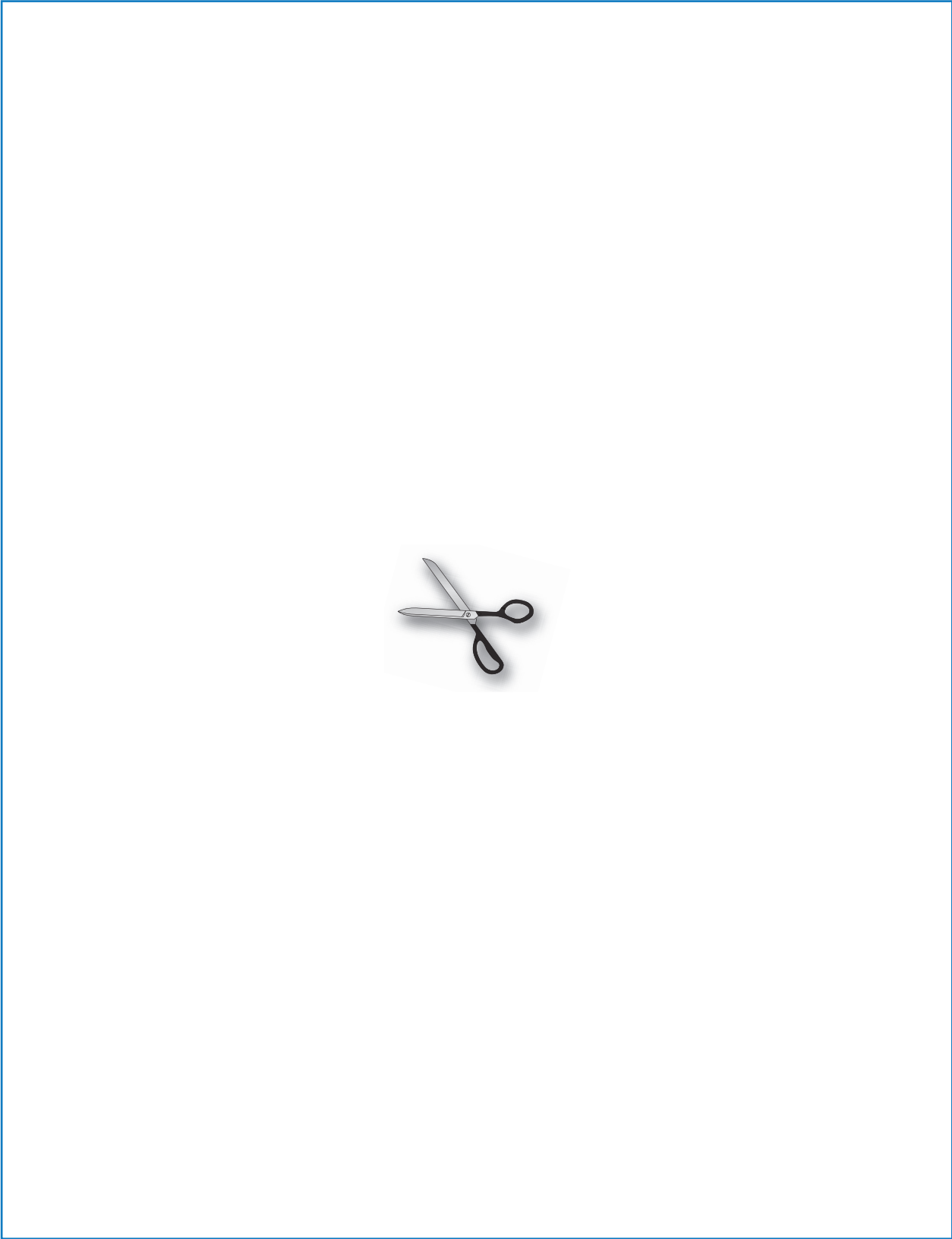

Сделай кемпинг.

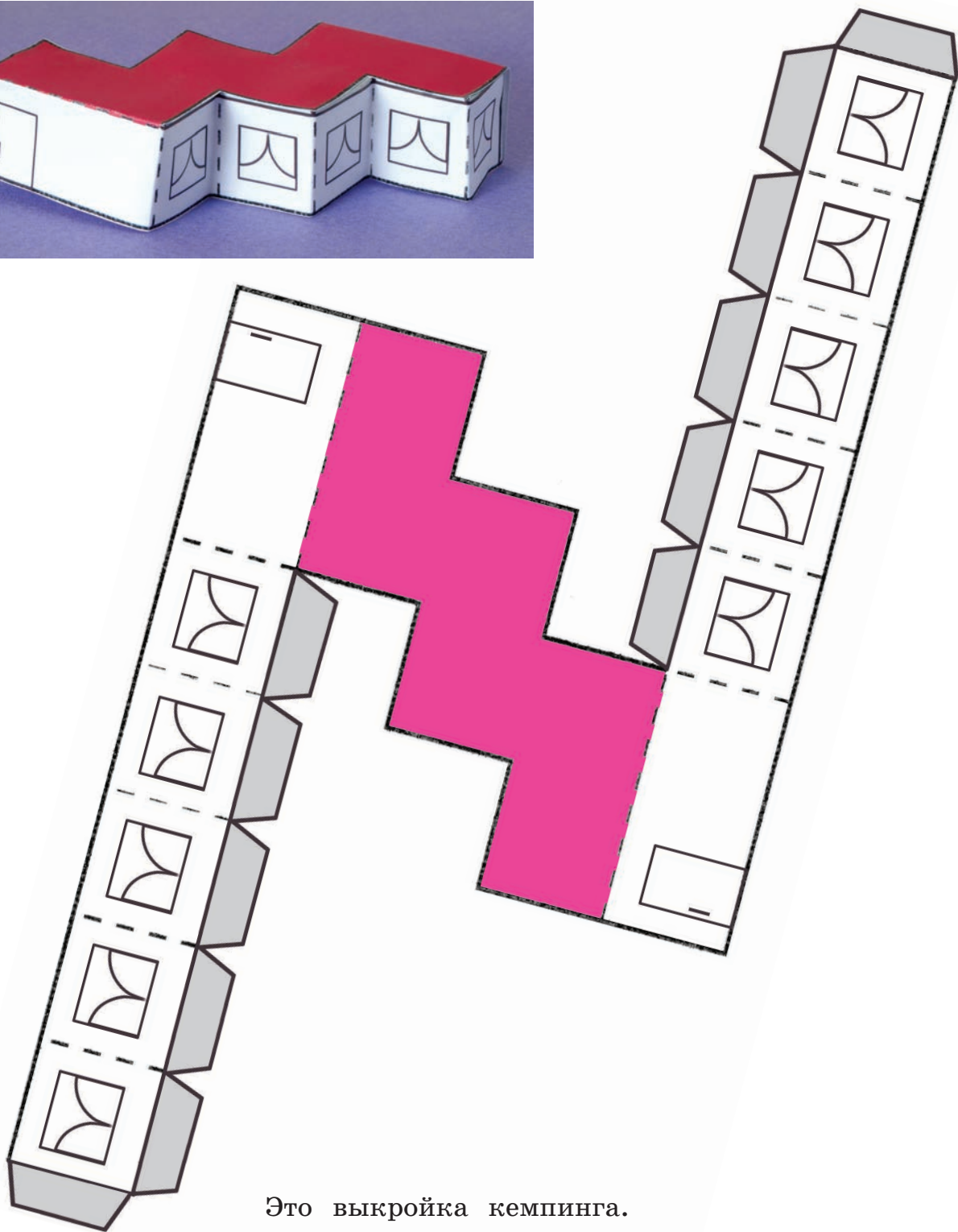
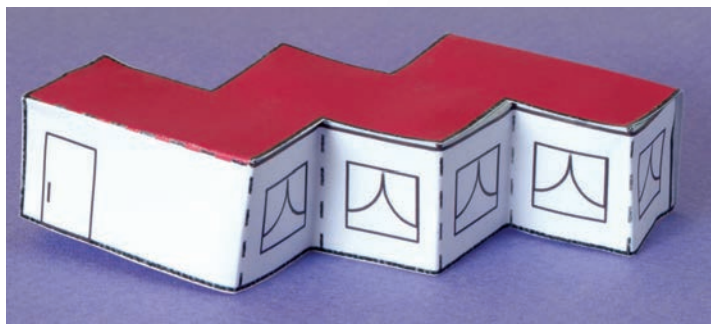

Это выкройка кемпинга.

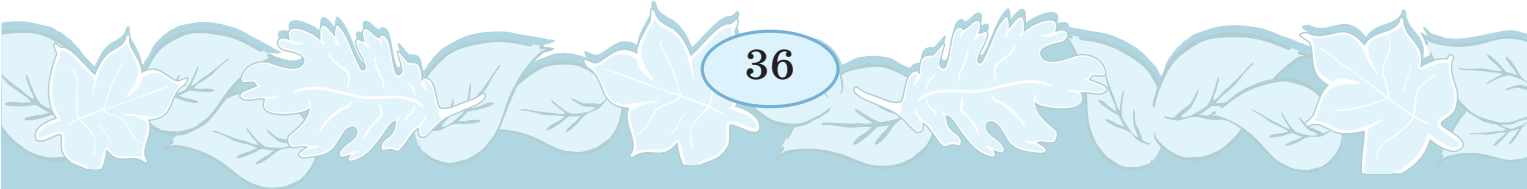
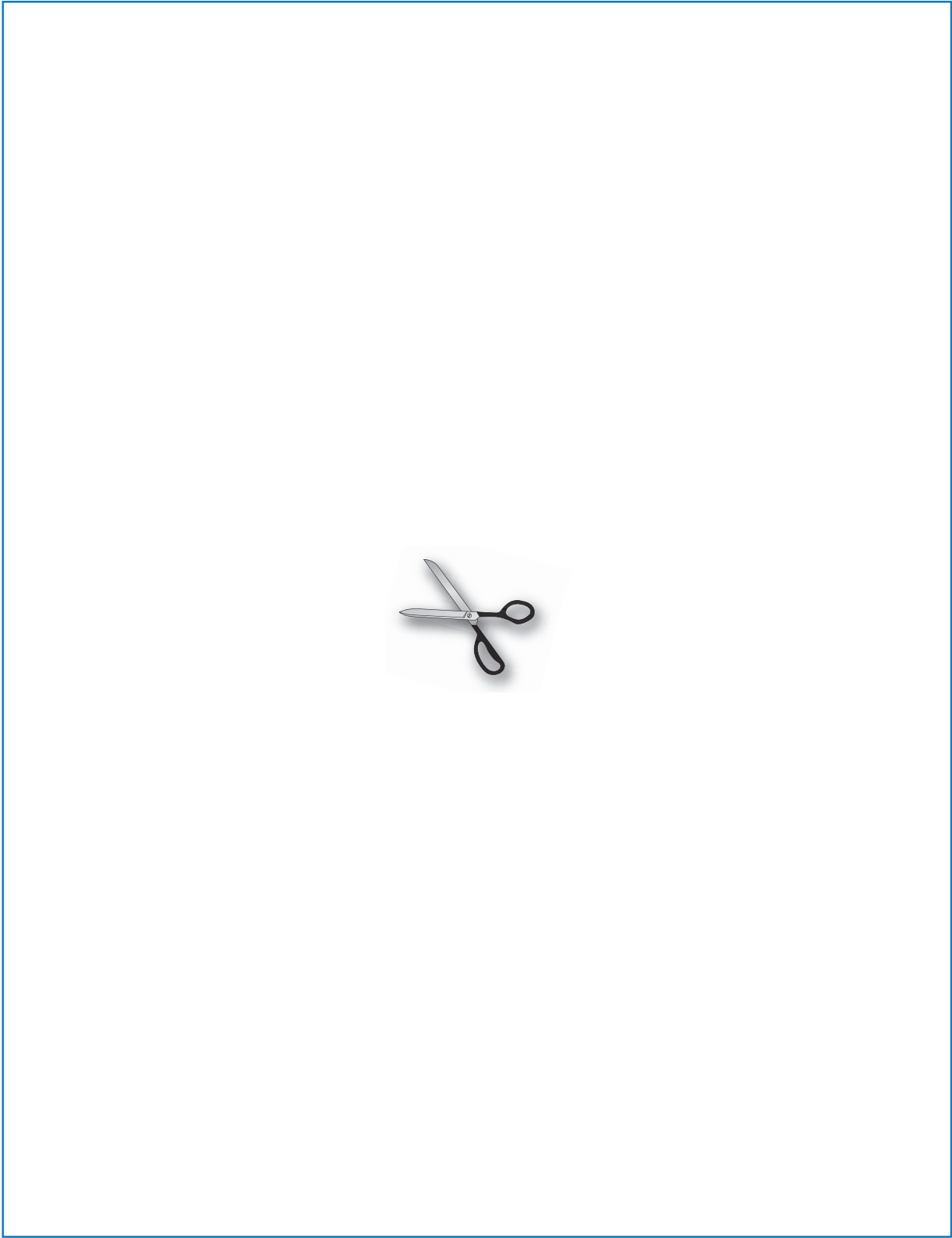

Макет «ЖЕЛЕЗНАЯ ДОРОГА»

Придумай, что можно сделать из разных материалов.

Скажи так:

Что? из чего?
... можно сделать из

(Из проволоки, из спичечных коробков, из картона, из деревянных брусков и кубиков, из конструктора, из фанеры.)

Подумай, что ещё потребуется для изготовления макета.

Работайте коллективно. Решите, кто какой предмет будет делать.

Говорите так:

что?
«Я хочу делать ... ».

что?
«Можно я буду делать ... ?»

Кто? что?
« ... будет делать ... ».

Сначала пусть каждый выполнит свою работу, а потом соберите макет.

Сколько времени потребовалось, чтобы собрать макет?

Начали работать в ... часов ... минут(ы).

Кончили работать в ... часов ... минут(ы).

Мы собрали макет за

СЕМАФОР ИЗ МЕТАЛЛИЧЕСКОГО КОНСТРУКТОРА

Посмотри внимательно на рисунок на с. 39 и ответь на вопросы.

1. Из чего сделано основание?
2. Сколько отверстий в самых длинных пластинах? А в самых коротких пластинах?
3. Сколько уголков потребуется?
4. Для чего нужны ручка и ролик?

Если трудно, попроси учительницу помочь тебе.

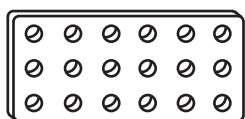

Планка.



Болт.

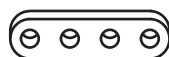

Пластина.



Ось.

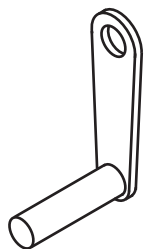

Ручка.

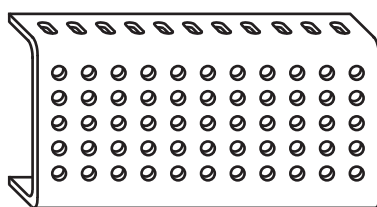

Плато.



Гайка.



Ролик.



Уголок.



Скоба.

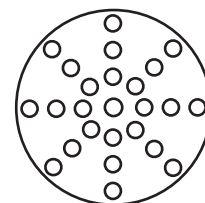

Шайба.

Собери семафор.

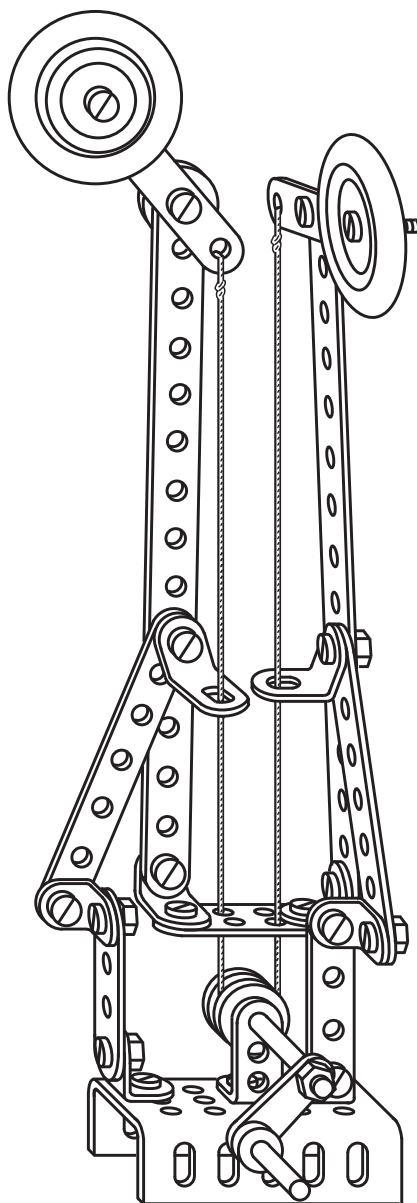

Покажи, как работает твоя модель.

Какие детали соединены подвижно?

Как ты это сделал(а)?



ТЕАТРАЛЬНЫЕ МАСКИ И ГОЛОВНЫЕ УБОРЫ

Сделай театральную маску (головной убор) по выкройке.

Узнай, какой длины нужна резинка.

Для этого выполни задания.

1. Измерь окружность головы.

Пиши тут.

2. Раздели это число пополам.

Пиши тут.

Отрежь резинку нужной длины.

Сделай отверстия в маске (головном уборе) с двух сторон.

Привяжи резинку с каждой стороны.

Театральная маска «СЕРЫЙ ВОЛК»

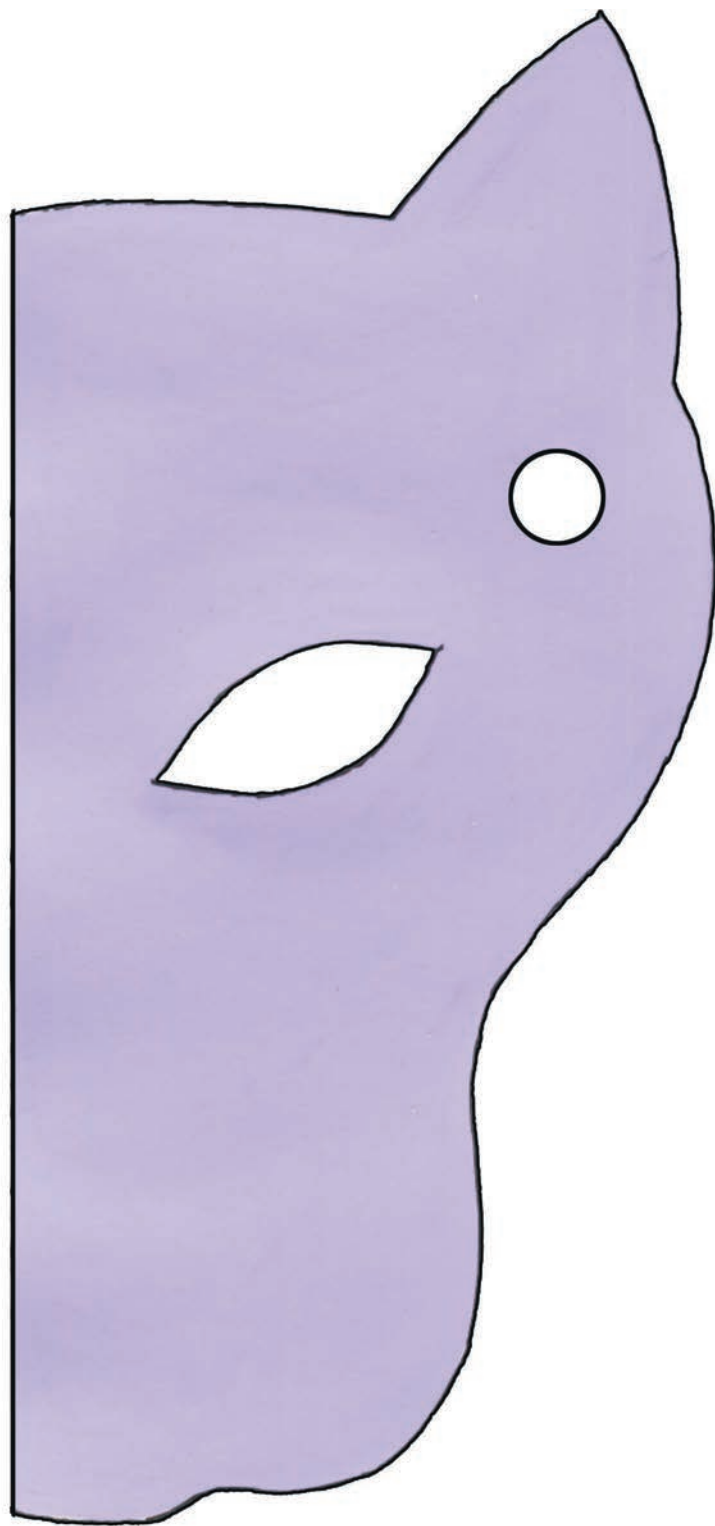



Головной убор
«КРАСНАЯ ШАПОЧКА»

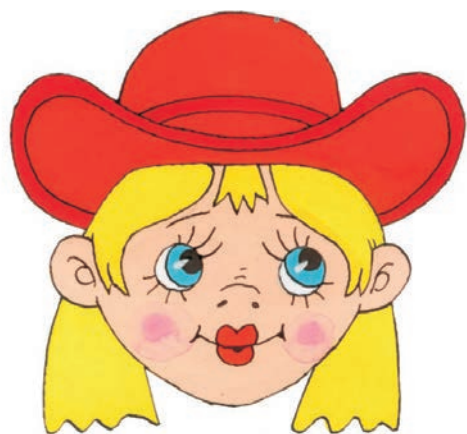
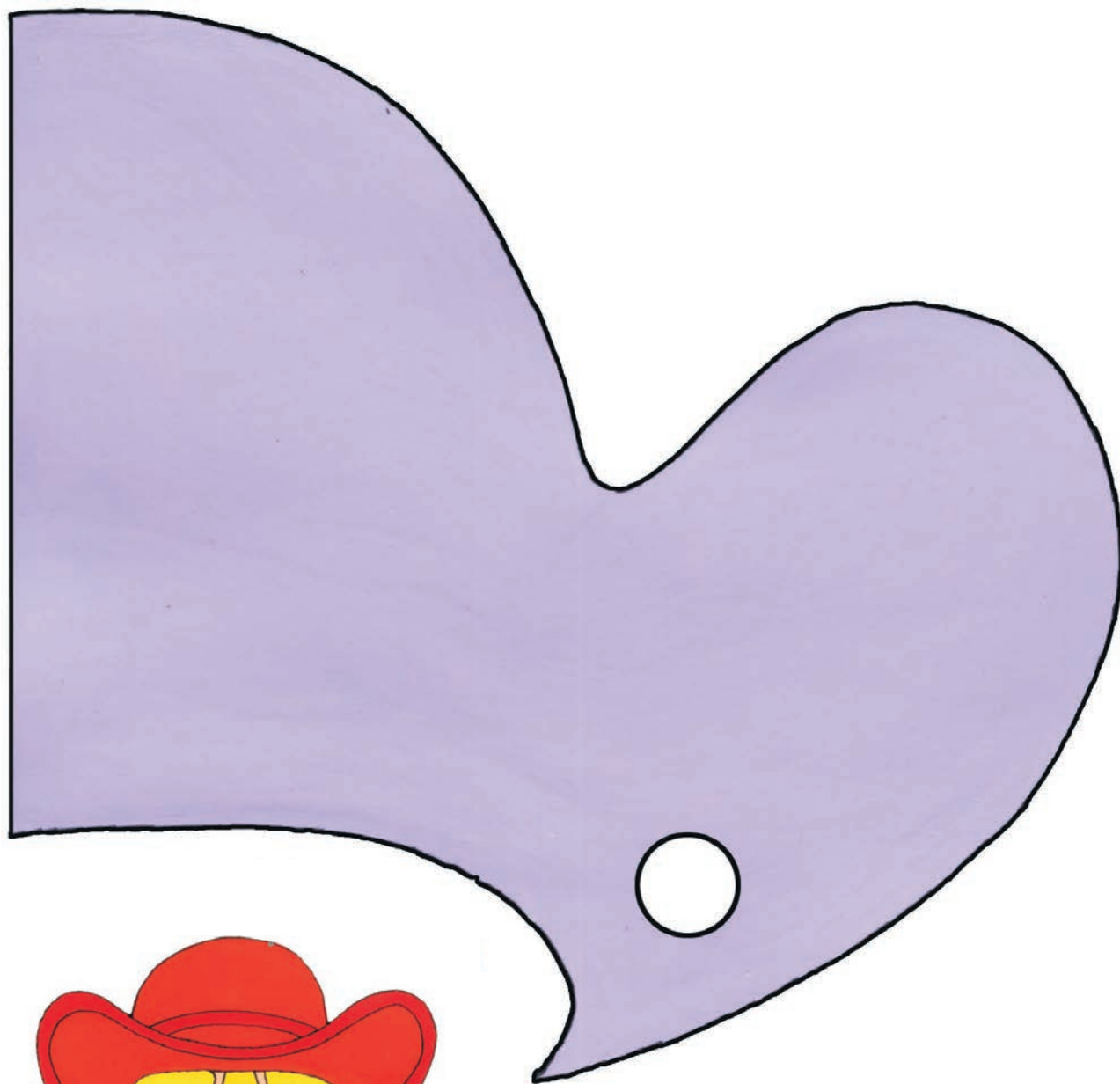



Головной убор и очки «БАБУШКА»

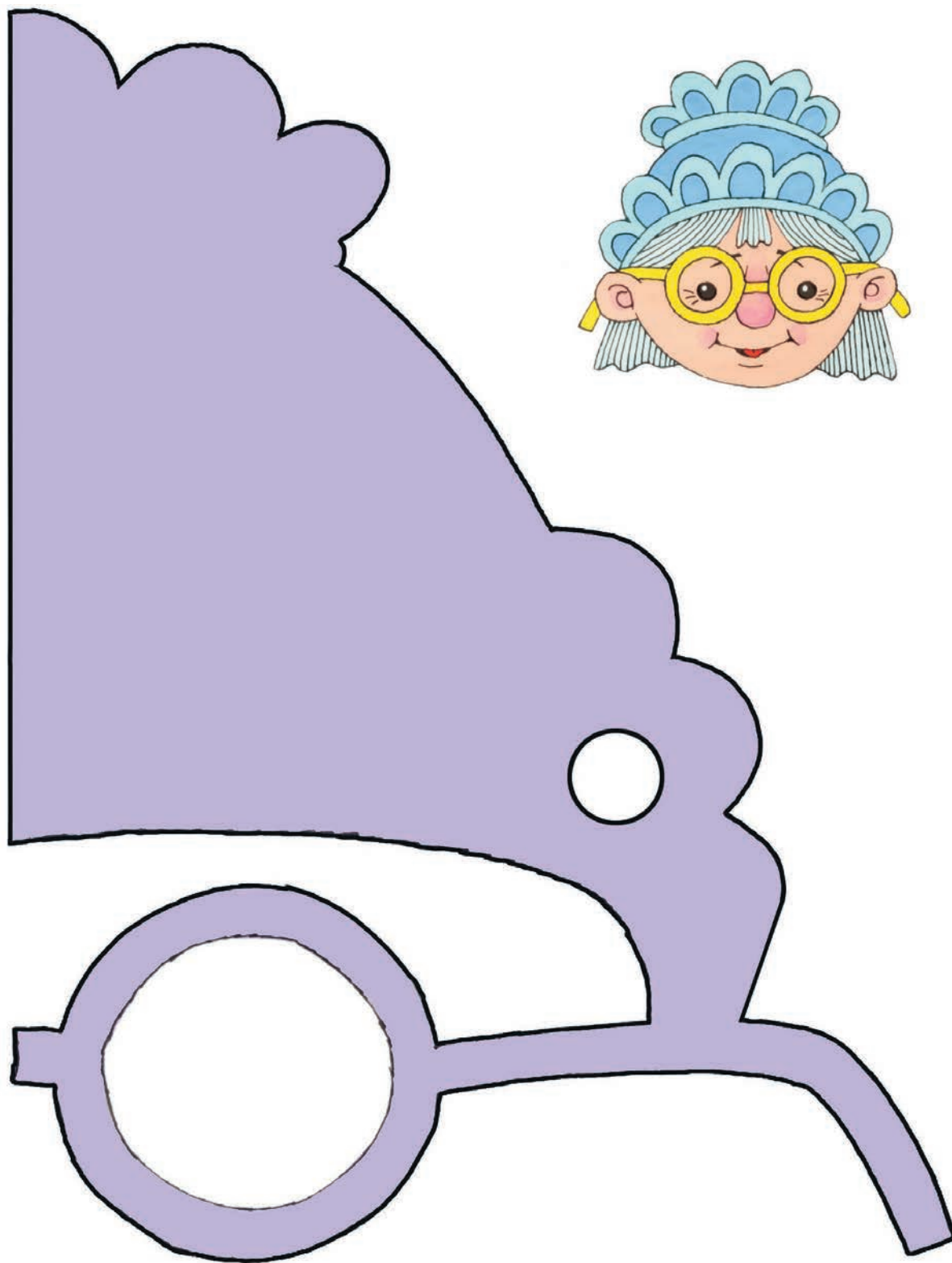



Третья четверть

НАСТЕННЫЙ КАЛЕНДАРЬ

Составь подробный план по поручениям.

Сделай основание из картона длиной 16 см, шириной 11 см.

Заготовь листы календаря так. Сначала вырежи 12 прямоугольных листов бумаги длиной 15 см, шириной 10 см.



Затем простым карандашом начерти линии. После этого напиши названия месяцев и впиши знаменательные даты.

Затем сотри линии ластиком.

Подбери картинки для календаря или нарисуй сам(а).

Скрепи страницы календаря так. Возьми шило и сделай отверстия в основании. Затем сложи листы календаря по порядку. Соедини листы календаря гибкой проволокой.

Работай по своему плану.

У тебя получился календарь?

Если есть ошибки в плане, то исправь их.

ОТЛИЧИТЕЛЬНЫЕ ПОВЯЗКИ



Санитар.



Дежурный
по столовой.





Цветовод.

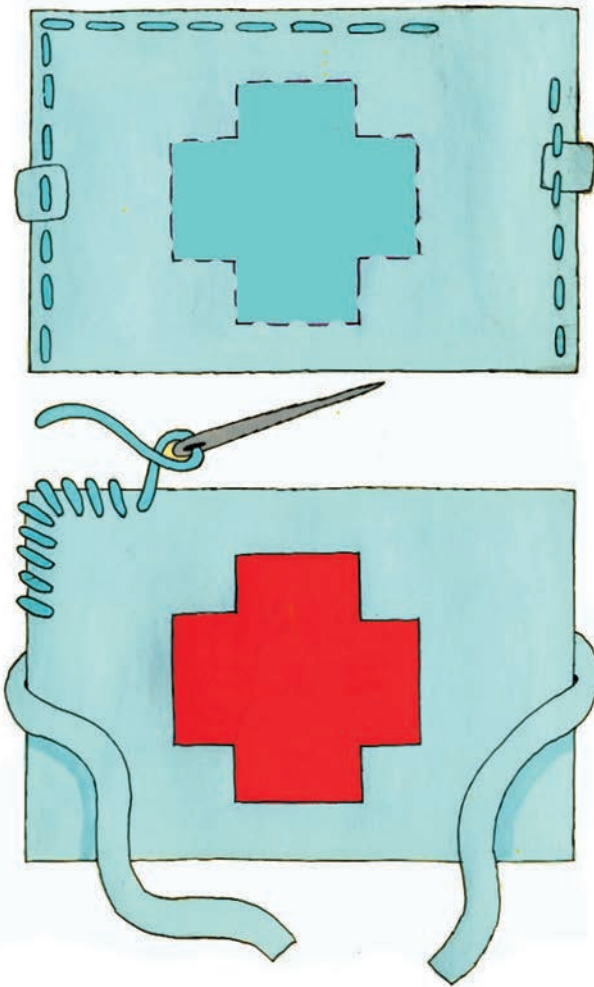
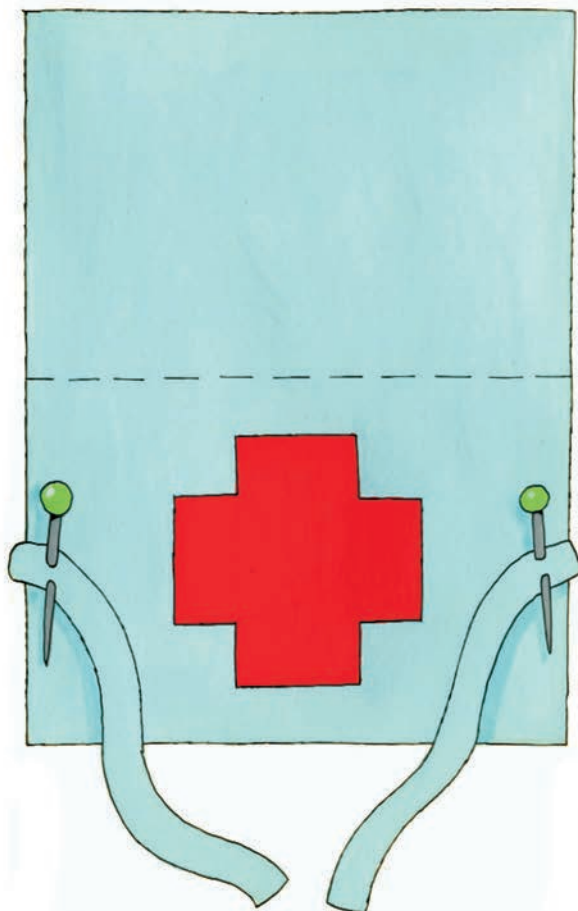

Дежурный
по классу.

Прочитай на с. 49, как сделать повязку.





Отличительную повязку можно сшить из ткани. Для этого сначала надо приколоть выкройку к ткани булавками, обвести выкройку на ткани, выкроить заготовку повязки.

Затем удобнее вышить отличительный знак на лицевой стороне с краю.

Потом необходимо сложить заготовку наизнанку и приметать края повязки. Нужно не забыть вшить тесьму и оставить незашитый угол.

После этого можно вывернуть повязку и зашить угол.

В конце работы лучше прошить края повязки ещё раз.

Прочитай текст ещё раз и составь подробный план вместе с учительницей.

План изготовления

1. Сделать заготовку повязки. (... минут)
 - 1) Приколоть
 - 2) Обвести
 - 3) Выкроить
2. (... минут)
3. Сшить повязку. (... минут)
 - 1) Сложить
 - 2) Приколоть тесьму булавками.
 - 3) Приметать ... и вшить

- 
- 4) Вывернуть
 - 5) Зашить
 - 6) Прошить ... ещё раз.

Измерь руку.

Начерти выкройку заготовки на бумаге.

Попроси учительницу проверить тебя.

Работай по плану. Записывай, сколько времени потребовалось тебе на выполнение каждого пункта плана.

Пиши тут.

ПЛАН КЛАССА

Это условные знаки.



Дверь.



Окно.



Шкаф.



Стол учителя.



Парта.



Стул.



Доска.

Начерти план своего класса.

Выбери условные знаки и нанеси их на план.

Рисуй тут.

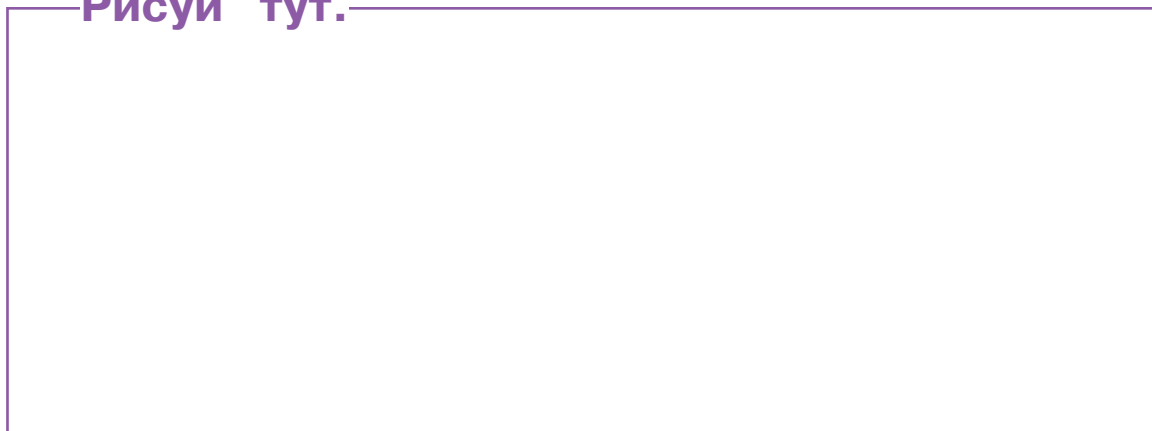

Опиши свой план класса.

Используй слова-помощники: **уменьшить, начертить, условный знак, посередине, в центре, вокруг, слева от ... , справа от ... , рядом с ... , по правой стене, по левой стене, соответствовать.**

МАТЕМАТИЧЕСКОЕ ЛОТО

Расположи пункты плана по порядку и впиши их в краткий план. (Открой учебник «Русский язык. Развитие речи» (часть 2) на с. 27.)

Начертить несколько маленьких прямоугольников.

Вырезать большую карту.

Разделить карту на 4 одинаковые части.

Написать примеры на маленьких карточках.

Начертить большой прямоугольник.

Наклеить на маленькие карточки картинки.

Написать ответы на большой карте.

Вырезать маленькие карточки.

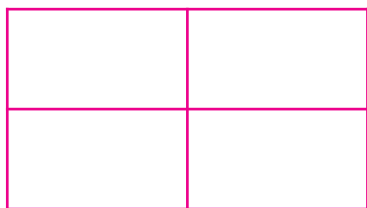

Сделай большую карту по образцу.

Сколько маленьких карточек тебе нужно сделать?

Сколько всего в классе будет маленьких карточек? Почему?

Работай по своему плану. Заполняй таблицу.

Пункт плана	Время начала работы	Время окончания работы

Макет «АЭРОПОРТ»

Сделай макет аэропорта с одноклассниками.

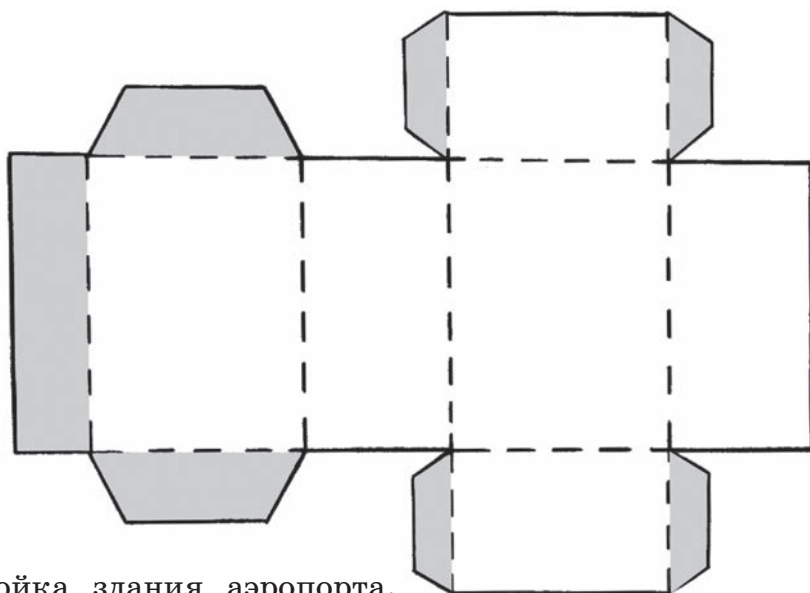
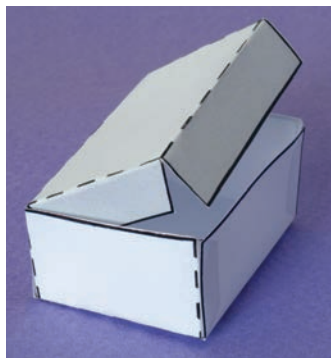

Выкройка здания аэропорта.

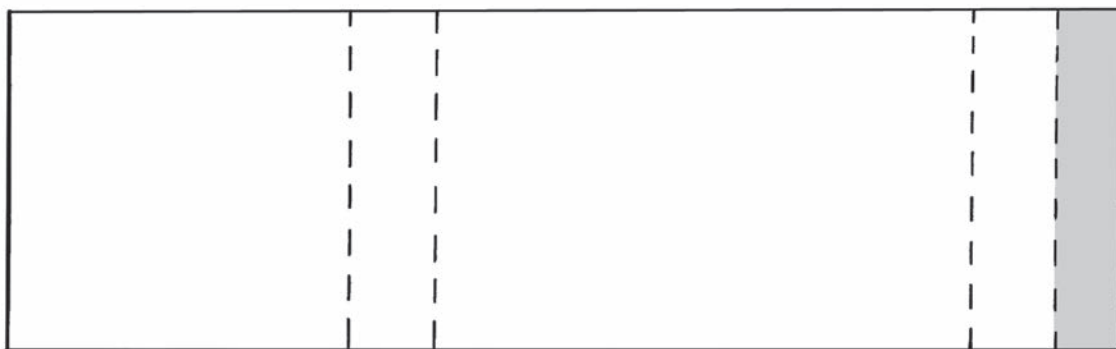

Выкройка багажного отделения.

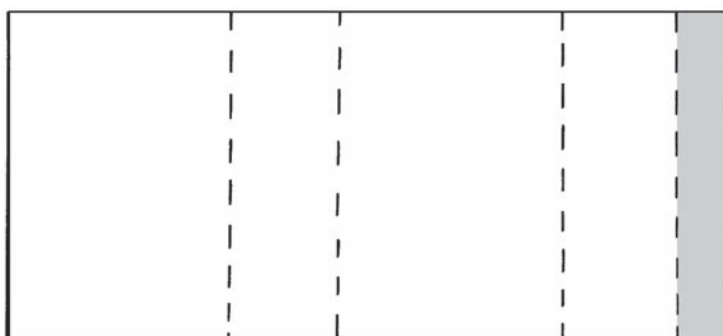
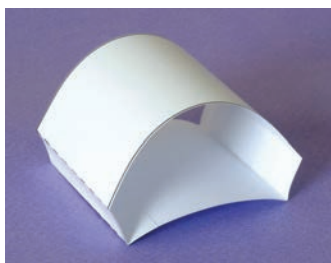

Выкройка ангара.



Макет
«РЕКА И СООРУЖЕНИЯ НА НЕЙ»





Придумай, из чего можно сделать предметы для макета.

Нарисуй эскиз готового макета.

Подпиши названия предметов.

Рисуй и пиши тут.

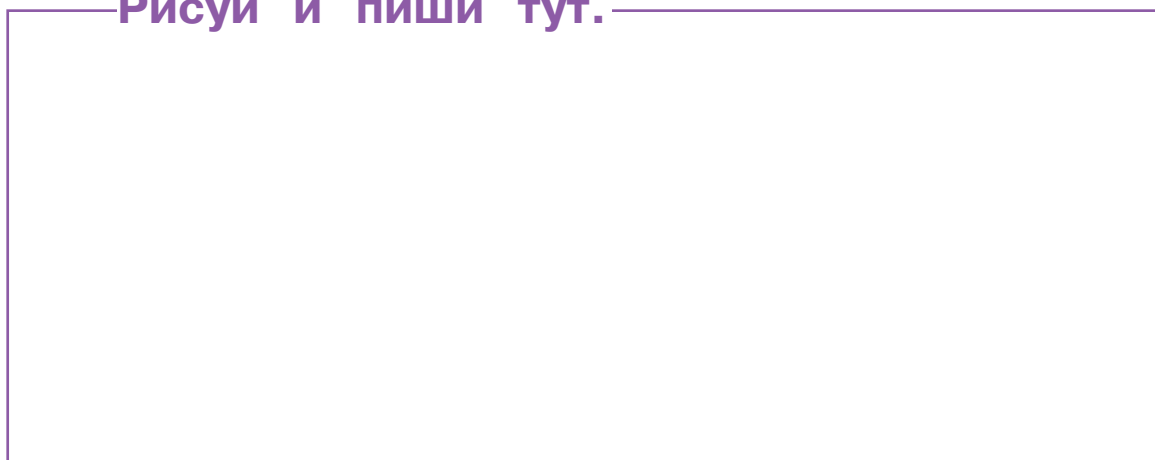

Напиши, какие материалы потребуются. Пиши так:

Что?

из чего?

... можно сделать из

Чтобы сделать ... , потребуется

Из ... удобно сконструировать

Для изготовления ... необходим

Расположи с друзьями предметы на макете. Расскажи, как расположены сооружения на реке.

На реке есть порт. Выше по течению реки расположен Ниже по течению реки находится Несколько дальше расположен

Аппликация «ЧЕТЫРЕ ЖЕЛАНИЯ»









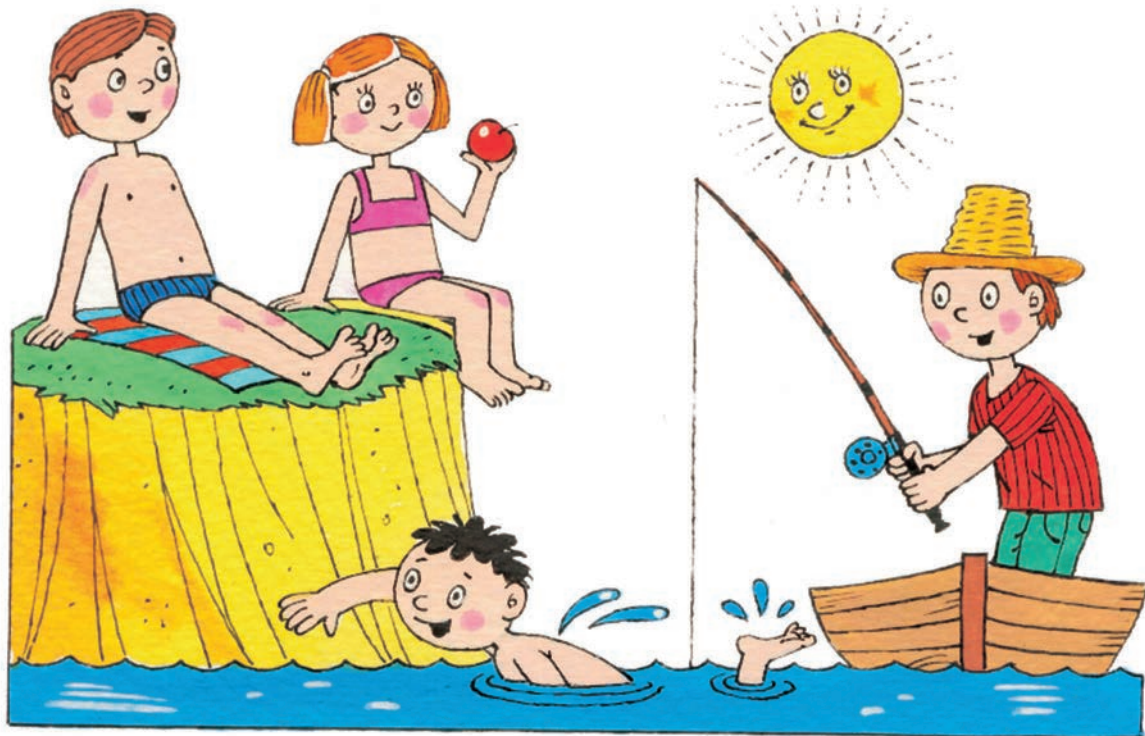



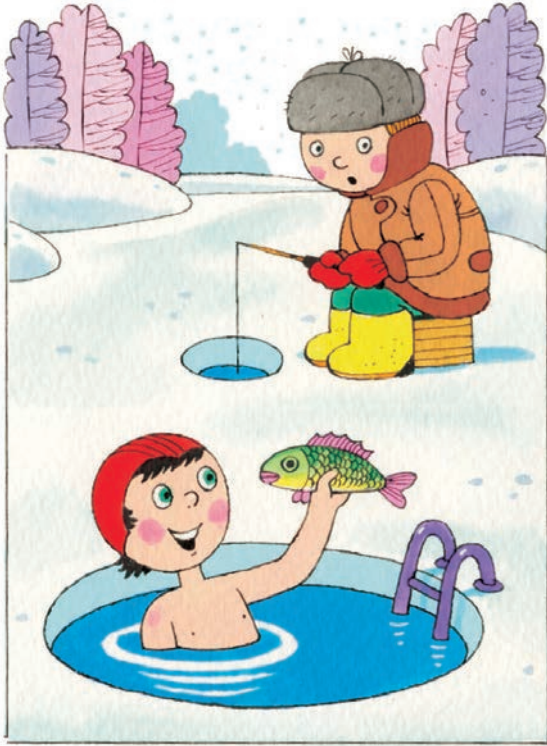



САМОЛЁТ И ВЕРТОЛЁТ ИЗ МЕТАЛЛИЧЕСКОГО КОНСТРУКТОРА

Рассмотри рисунки. Как тебе кажется, какую модель собрать быстрее?

Выбери любую модель и сделай её. Проверь, сколько времени нужно для её конструирования.

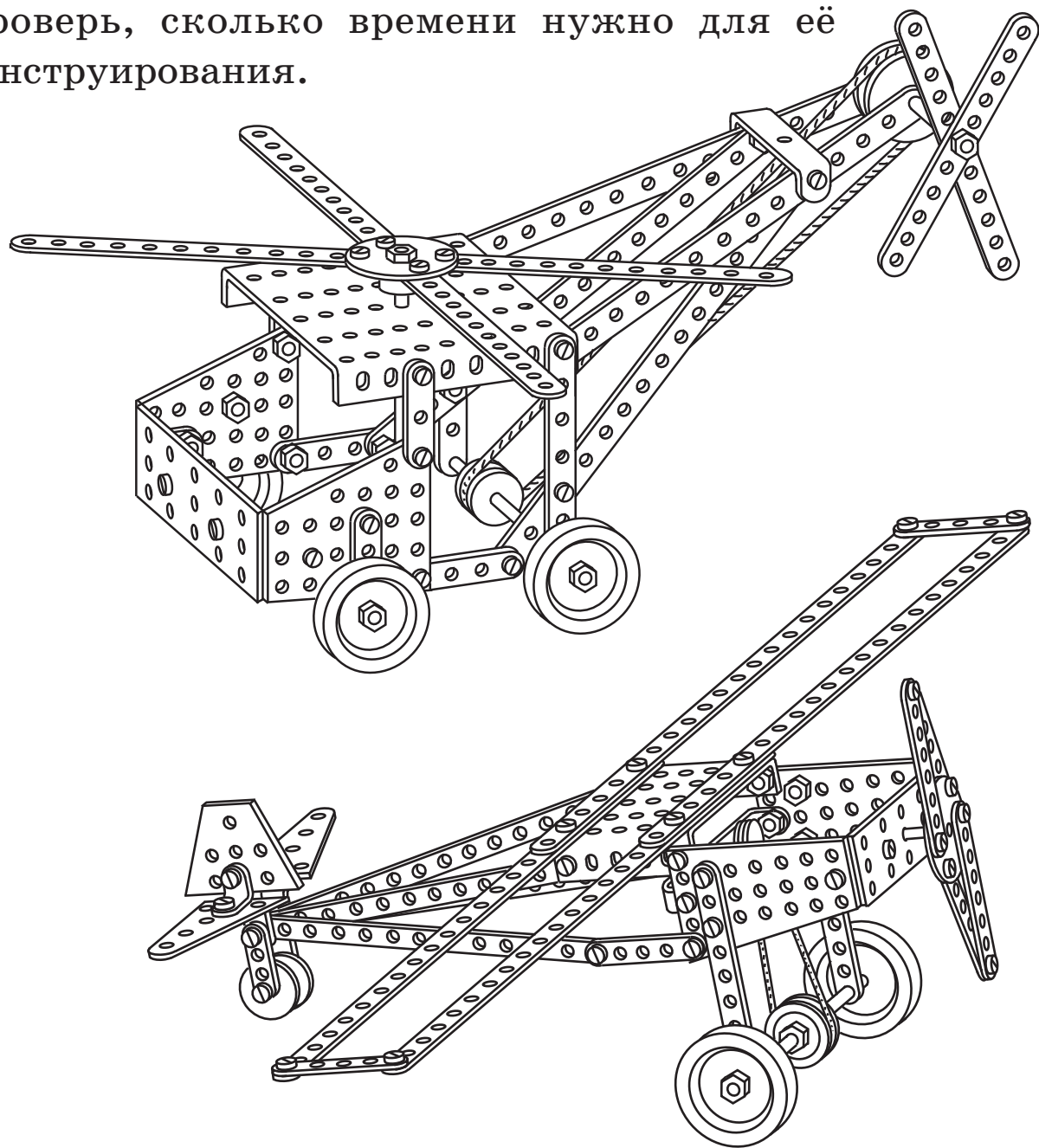



Четвёртая четверть

Таблица «ТРАНСПОРТ»

Подбери необходимые картинки со с. 67 и расположи их в таблице правильно.

Поиграй с одноклассниками. Узнай, кто напишет больше слов.

Городской транспорт:

--

Автодорожный транспорт:

--

Речной транспорт:

--

Воздушный транспорт:

--

Железнодорожный транспорт:

--

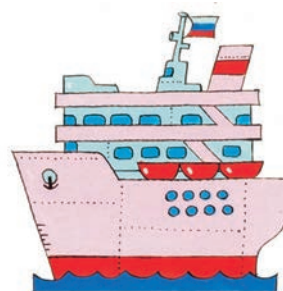
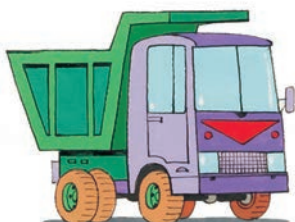
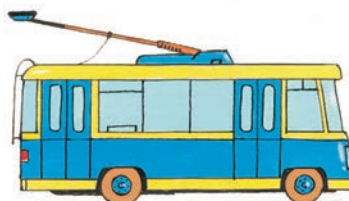

Начерти такую таблицу.

ТРАНСПОРТ				
Городской	Авто- дорожный	Речной	Воздушный	Железно- дорожный

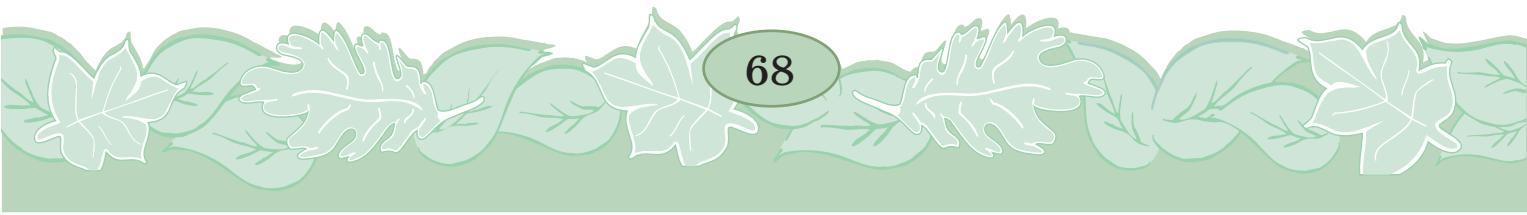

МЕШОК ДЛЯ ОБУВИ

Прочитай ещё раз план в учебнике «Русский язык. Развитие речи» (часть 2) на с. 92 и расположи рисунки по порядку.

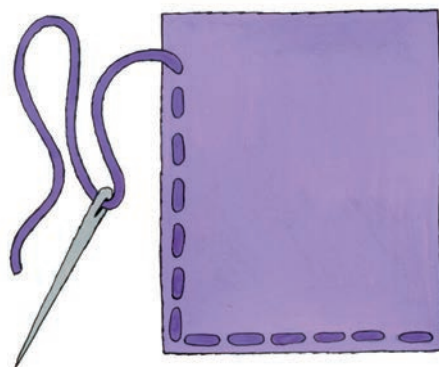
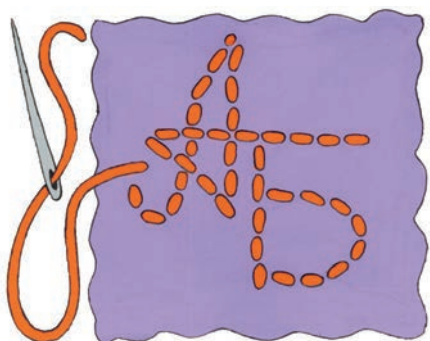

Прошить мешок по краю.

Сделать метку.

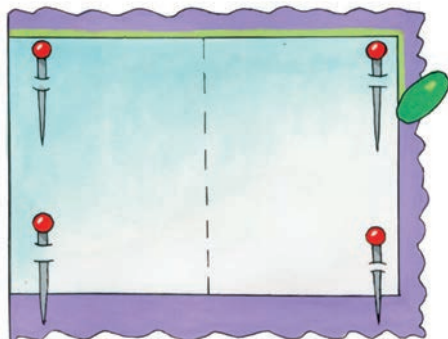

Взять мыло и обвести выкройку на ткани.

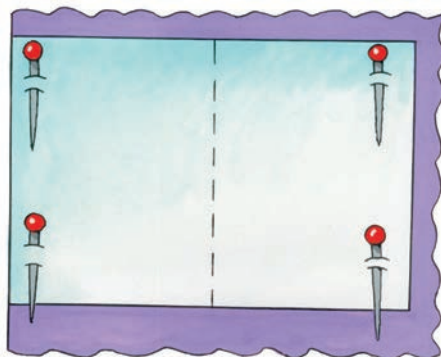

Расположить выкройку на ткани и приколоть её булавками.

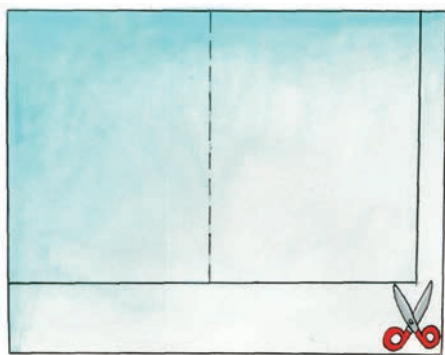

Начертить выкройку и вырезать её.

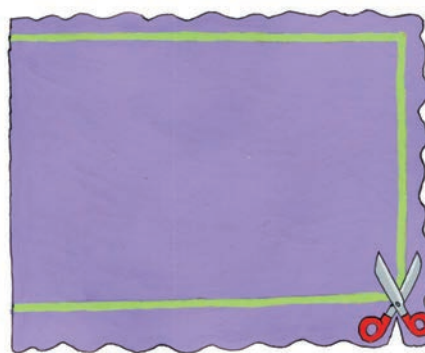

Скроить из ткани заготовку для мешка.



Отогнуть край и прошить.

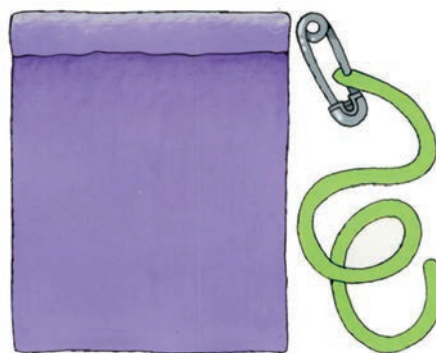

Продеть тесьму.

Изготовь изделие.

Сделай выкройку мешка по чертежу.

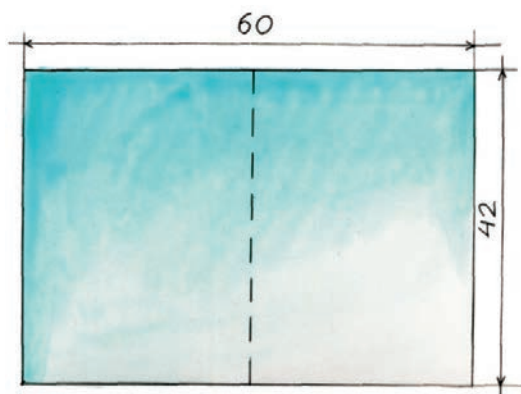

Масштаб 1 см : 10 см.
(В одном сантиметре 10 сантиметров.)

Чертёж выкройки.

КОЛЛЕКЦИЯ ЦВЕТОВ ЦВЕТУЩИХ ДЕРЕВЬЕВ И КУСТОВ

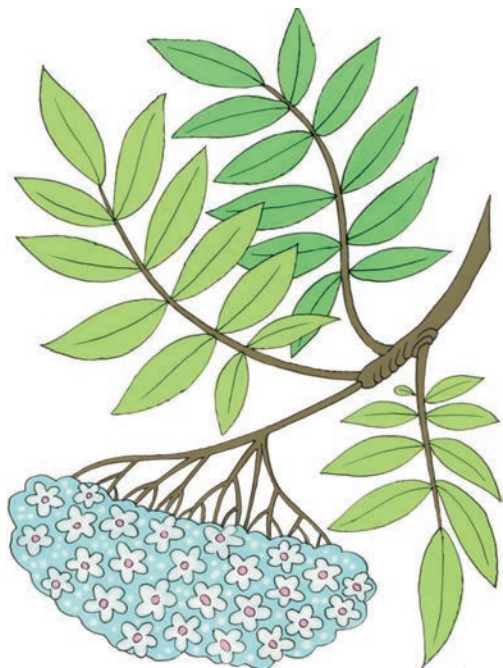

Рябина.

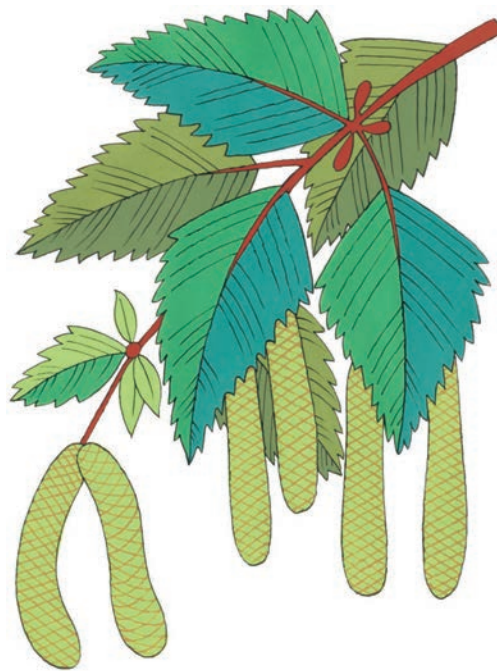

Берёза.



Липа.



Акация.

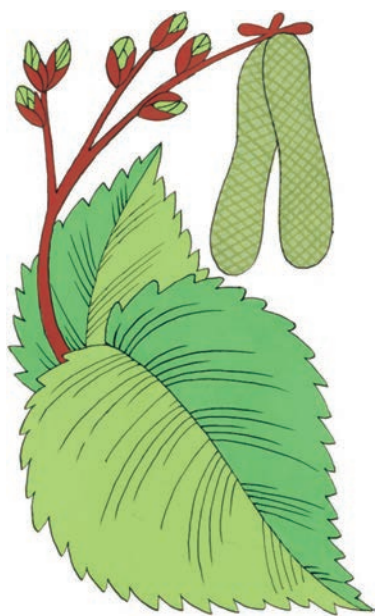

Орешник.



Осина.

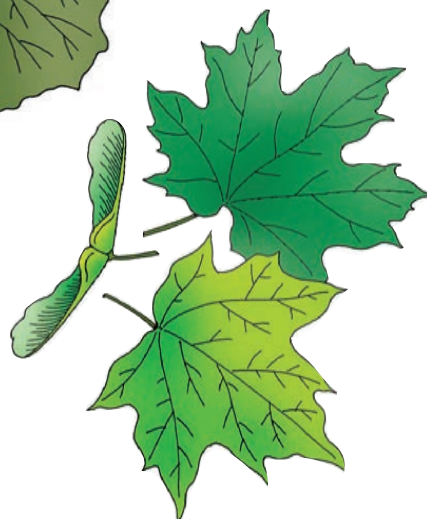

Клён.

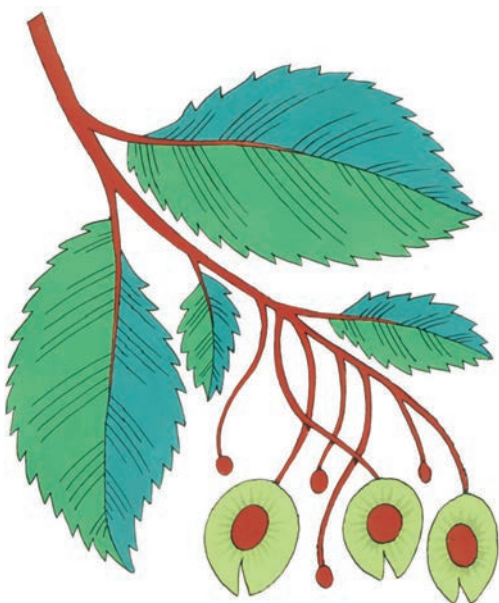

Вяз.

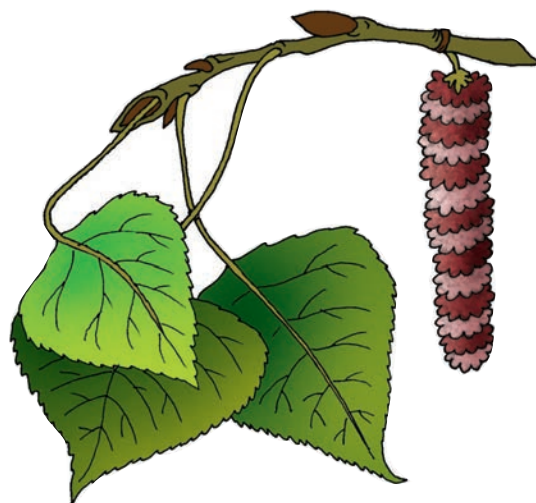

Тополь.

Какие ещё цветущие деревья и кусты ты видел(а)? Собери их цветы. Спроси у учительницы, как называются деревья и кусты.

Скажи подруге или товарищу.

Панорама «ВЕСНА В ПОЛЕ»

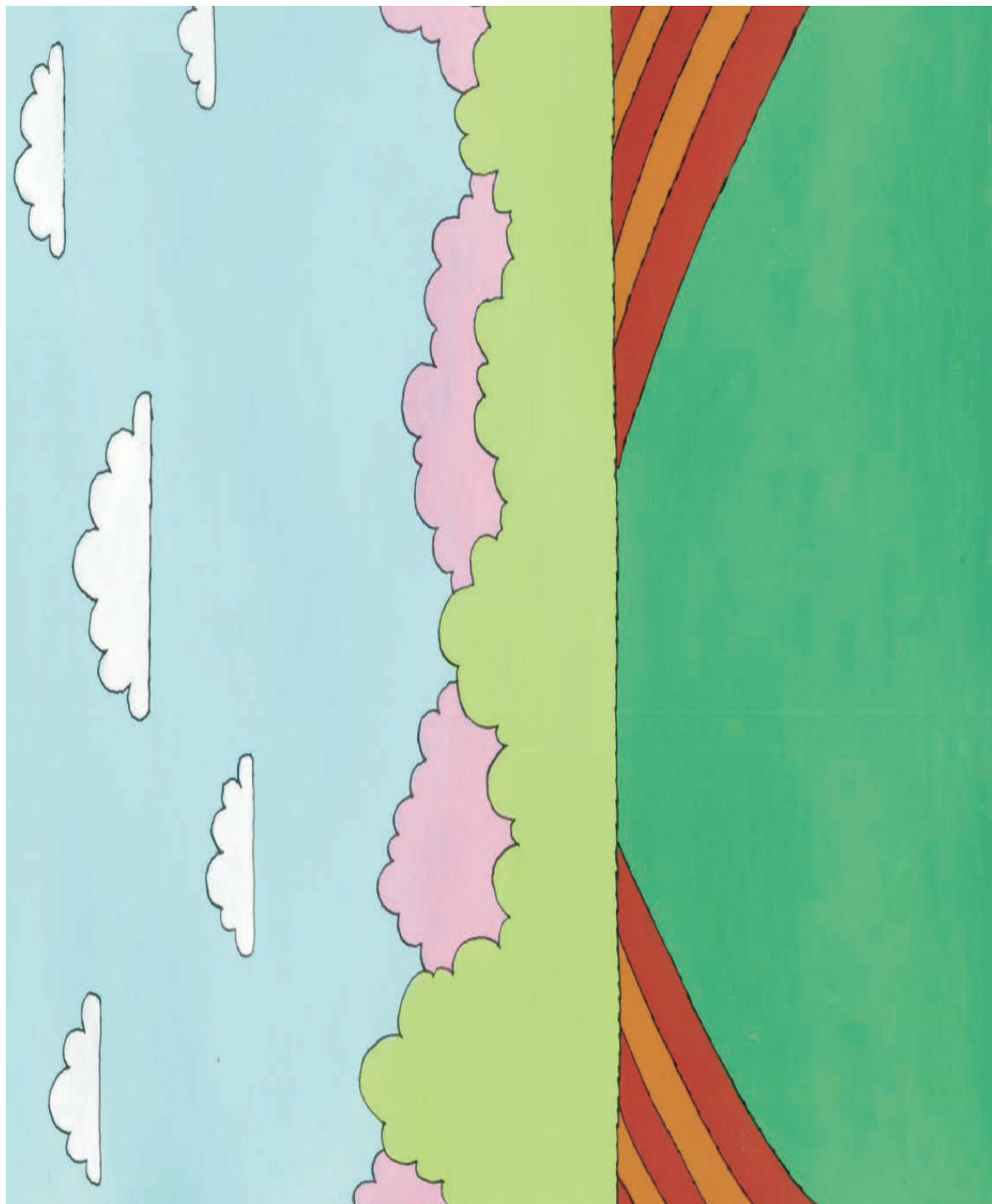

Фон для задней стенки панорамы.



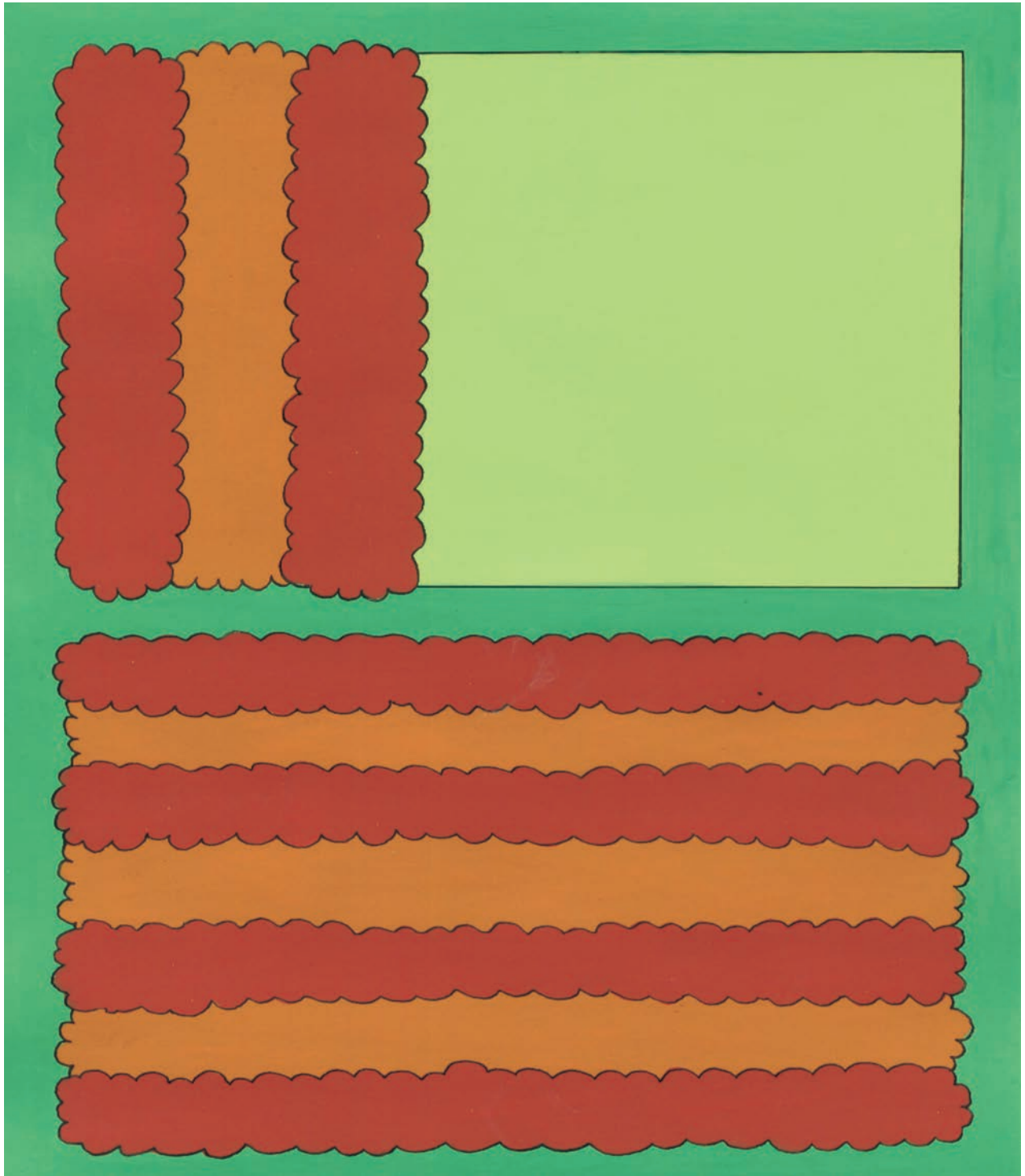

Фон для основания панорамы.



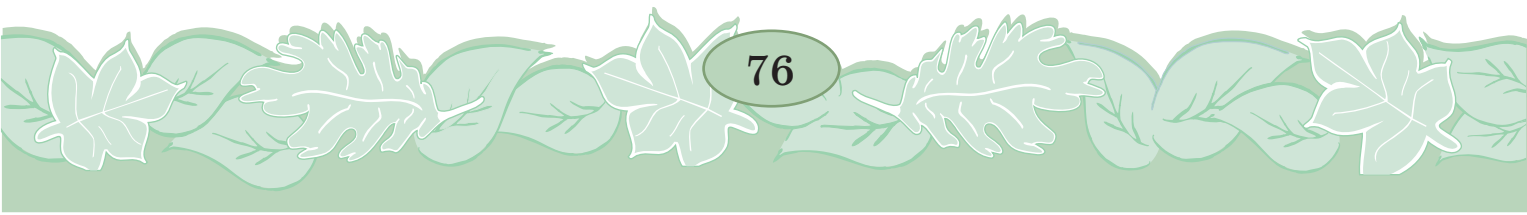
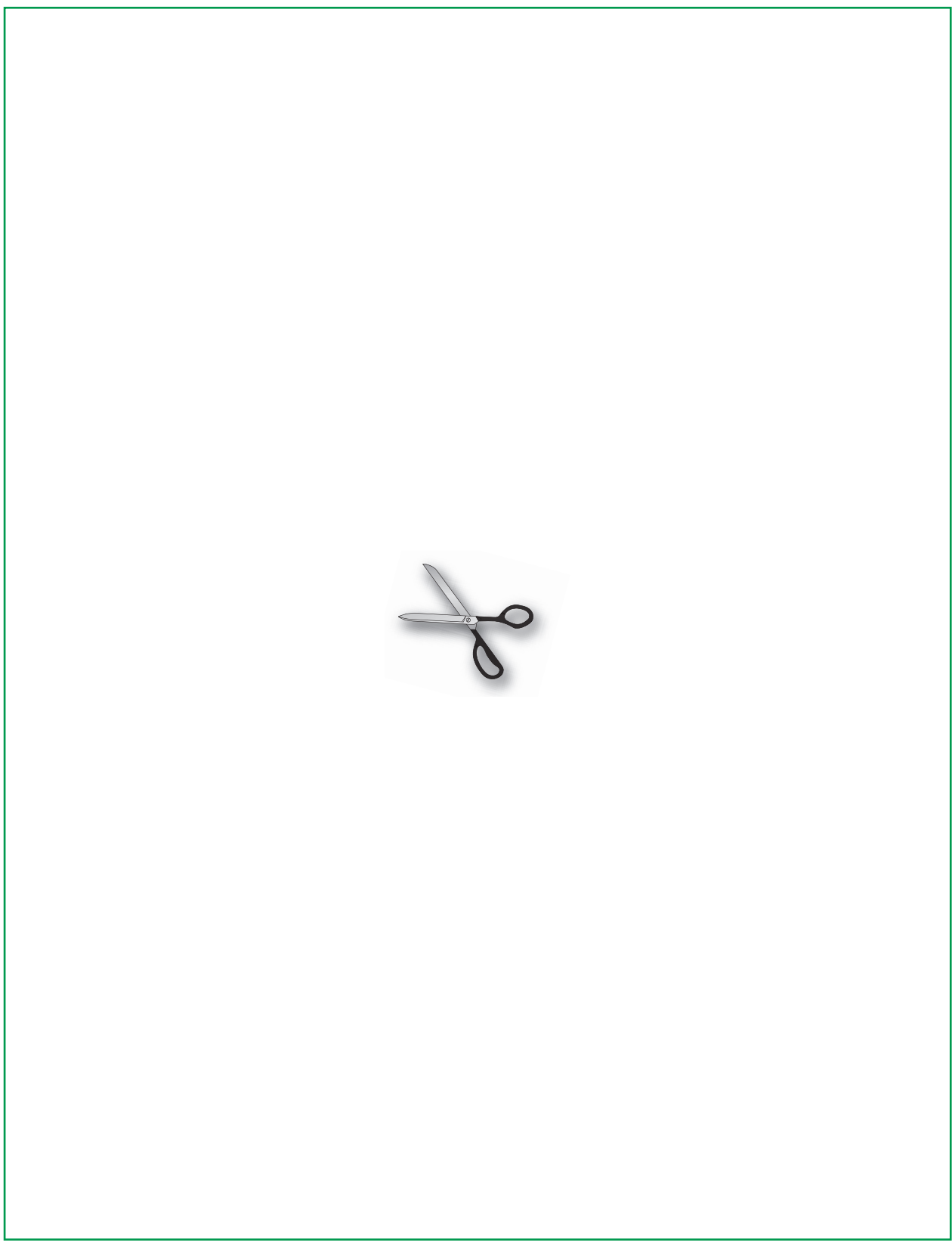

Приклей фон панорамы на основание и заднюю стенку. Поставь заднюю стенку панорамы наклонно.

Вырежи фигурки и расположи их точно по эскизу.

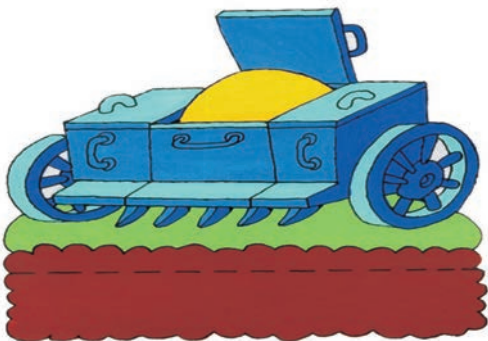

Объясни, как ты расположил(а) фигурки.

На переднем плане находятся ... , ... ,

На втором (среднем) плане расположены

... ,

На заднем плане видны ... ,

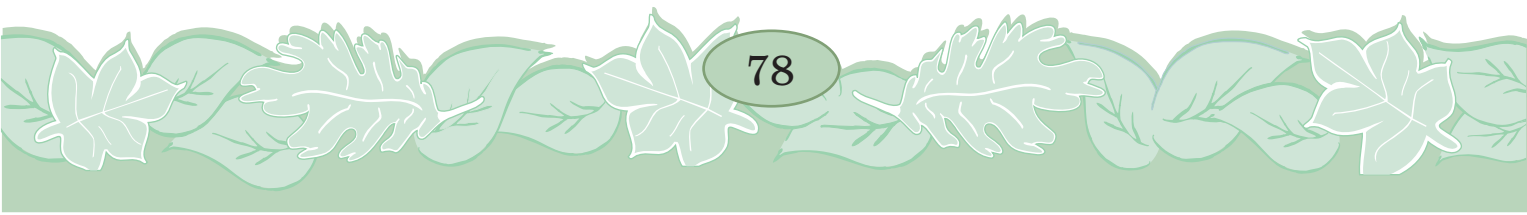



ПЛАН МЕСТНОСТИ

Нарисуй условные знаки, с которыми ты познакомился (познакомилась).



Железная дорога.



Лес.

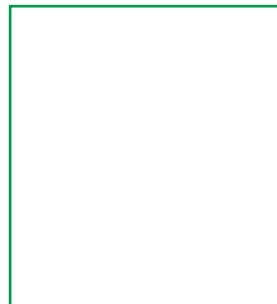

Поле.

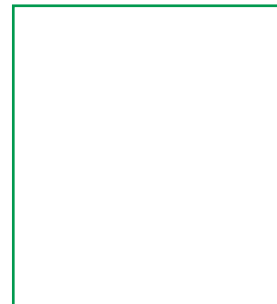

Река.

Придумай и нарисуй другие условные знаки.

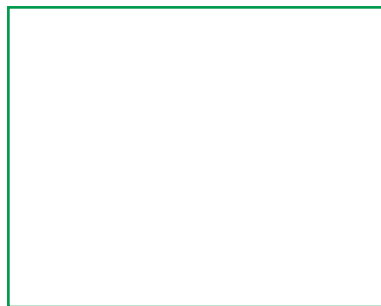

Шоссе.

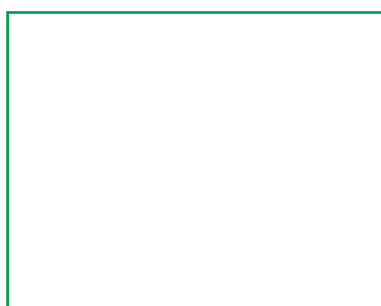

Остановка автобуса.

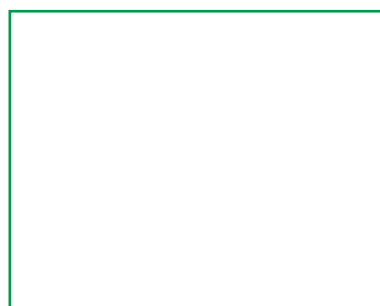

Деревня.

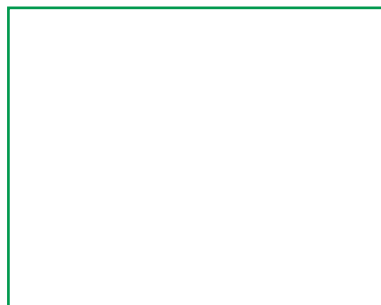

Озеро.

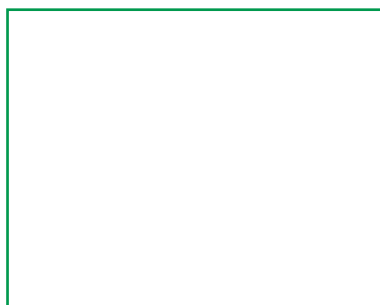

Мост через реку.

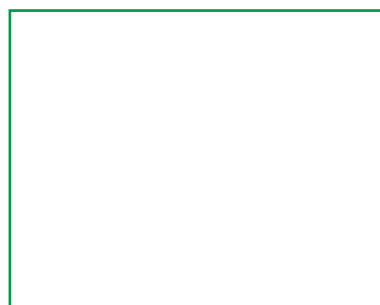

Пешеходная тропинка.

МАСШТАБ



Измерь высоту дома на рисунке.
Масштаб: в одном сантиметре
5 метров.

Высота дома: $3 \times 5 = 15$ метров.

Выполни задания.

1. Измерь отрезок АВ.



Начерти отрезок АВ в масштабе 1 см : 2 см,
1 см : 4 см.



В каждом сантиметре по 2 сантиметра.



В каждом сантиметре по 4 сантиметра.

2. Длина дороги от дома до школы
50 метров.



С •

• D

Начерти отрезок CD в масштабе 1 см : 10 м.

3. Начерти план местности по рассказу учи-
тельницы.

Учебное издание

Зыкова Татьяна Сергеевна
Зыкова Марина Александровна

**Дидактический материал
по предметно-практическому обучению
3 класс**

**Учебное пособие для общеобразовательных организаций,
реализующих адаптированные основные
общеобразовательные программы**

Руководитель Центра специальных форм образования *С. В. Сацевич*
Зам. руководителя по редакционно-издательской работе *М. А. Зыкова*
Зав. редакцией литературы по коррекционной педагогике *О. А. Бондарчук*
Редактор *А. В. Китова*
Ответственный за выпуск *А. В. Китова*
Художественный редактор *С. И. Ситников*
Техническое редактирование и
компьютерная вёрстка *Е. А. Сиротинской*
Корректор *О. Н. Леонова*

Налоговая льгота — Общероссийский классификатор продукции ОК 005-93—953000. Изд.
лиц. Серия ИД № 05824 от 12.09.01. Формат 84×108¹/₁₆. Гарнитура Школьная. Уч.-изд. л. 3,46.

Акционерное общество «Издательство «Просвещение». 127521, Москва, 3-й проезд Марьиной
рощи, 41.